

河南理工大学2026年南、北校区毕业生宿舍维 修改造项目

竞争性磋商文件

项目编号：豫财磋商采购-2026-408



采 购 人：河南理工大学

代理机构：河南万圆工程管理有限公司

日 期：二〇二六年五月

目录

第一章 竞争性磋商公告	2
第二章 供应商须知	6
供应商须知前附表	6
1. 总则	12
2. 磋商文件	14
3. 磋商响应文件	14
4. 磋商响应文件的递交	16
5. 磋商	16
6. 磋商评审	17
7. 合同授予	18
8. 重新采购	18
9. 纪律和监督	18
10. 需要补充的其他内容	19
第三章 磋商程序及办法	20
第四章 合同条款及格式	29
第五章 工程量清单及图纸	66
第六章 技术标准和要求	67
第七章 磋商响应文件格式	79

第一章 竞争性磋商公告

河南理工大学2026年南、北校区毕业生宿舍维修改造项目一竞争性磋商公告

项目概况

河南理工大学2026年南、北校区毕业生宿舍维修改造项目招标项目的潜在投标人应在河南省公共资源交易中心（<https://hnszggzyjy.henan.gov.cn/>）获取招标文件，并于2026年6月11日09时00分（北京时间）前递交响应文件。

一、项目基本情况

- 1、项目编号：豫财磋商采购-2026-408
- 2、项目名称：河南理工大学2026年南、北校区毕业生宿舍维修改造项目
- 3、采购方式：竞争性磋商
- 4、预算金额：6287857.20元
最高限价：6287857.20元

序号	包号	包名称	包预算 (元)	包最高限 价(元)	是否专门面向 中小企业	采购预留金额 (元)
1	豫政采(2) 20260706- 1	河南理工大学2026 年北校区毕业生宿 舍维修改造项目	976727.0 9	976727.09	是	976727.09， 其中小微企业 采购金额：0
2	豫政采(2) 20260706- 2	河南理工大学2026 年南校区毕业生宿 舍维修改造项目 (松园、竹园)	2560091. 88	2560091.8 8	是	2560091.88， 其中小微企业 采购金额：256 0091.88
3	豫政采(2) 20260706- 3	河南理工大学2026 年南校区毕业生宿 舍维修改造项目 (梅园、兰园)	2751038. 23	2751038.2 3	是	2751038.23， 其中小微企业 采购金额：0

5、采购需求（包括但不限于标的的名称、数量、简要技术需求或服务要求等）

5.1 工程概况：本项目共三个标包。

一标包：2026年北校区毕业生宿舍维修改造项目，北校区毕业生房间和教学楼进行维修改造，主要包括房间墙面粉刷、暖气片刷漆、晾衣链更换、床架行李架刷漆、壁柜门刷漆、部分吊顶更换、部分房间加装空调线路、窗帘，并对部分房间灯具进行拆除更换；1#教学楼走廊楼梯间粉刷、2#教学楼过道及东北侧外墙粉刷等（详见施工方案及工程量清单）。

二标包：2026年南校区毕业生宿舍维修改造项目（松园、竹园），南校区松园及竹园区域毕业生房间进行维修改造，主要包括房间墙面粉刷、暖气片刷漆、卫生间隔断拆除更换、洗漱台配件

更换、晾衣链更换、床架行李架刷漆、壁柜门刷漆、部分房间木门刷漆、部分房间更换防盗门，公共区域走廊楼梯间刷漆（详见施工方案及工程量清单）。

三标包：2026年南校区毕业生宿舍维修改造项目（梅园、兰园），南校区梅园及兰园区域毕业生房间进行维修改造，主要包括房间墙面粉刷、暖气片刷漆、卫生间隔断拆除更换、洗漱台配件更换、晾衣链更换、床架行李架刷漆、壁柜门刷漆、部分房间木门刷漆、部分房间更换防盗门，公共区域走廊楼梯间刷漆（详见施工方案及工程量清单）。

5.2 最高限价说明

河南理工大学2026年南、北校区毕业生宿舍维修改造项目最高投标限价为6287857.20元（含暂列金额225000.00元），项目分为三个标包，具体如下：

一标包：河南理工大学2026年北校区毕业生宿舍维修改造项目（最高投标限价：976727.09元，含暂列金额40000.00元）

二标包：河南理工大学2026年南校区毕业生宿舍维修改造项目（松园、竹园）（最高投标限价：2560091.88元，含暂列金额90000.00元）

三标包：河南理工大学2026年南校区毕业生宿舍维修改造项目（梅园、兰园）（最高投标限价：2751038.23元，含暂列金额95000.00元）

5.3 项目地点：河南理工大学校区

5.4 质量标准：工程质量达到合格，符合国家现行规范和技术标准要求。

5.5 工期：45日历天

5.6 采购范围：竞争性磋商文件、图纸、工程量清单、技术要求、施工方案以及补充文件（如有）等全部内容。

5.7 本项目共设置三个标包，供应商可自主选择单个或多个标包投标，项目实行兼投不兼中原则，同一供应商仅能中标其中一个标包，若在多个标包综合排名均位列第一，按标包序号从小到大确定中标标包，其余标包中标资格顺延至对应标包次顺位供应商。

6、合同履行期限：45日历天

7、本项目是否接受联合体投标：否

8、是否接受进口产品：否

9、是否专门面向中小企业：是

二、申请人资格要求：

1、满足《中华人民共和国政府采购法》第二十二条规定；

2、落实政府采购政策满足的资格要求：

本项目专门面向中小企业采购，供应商需提供《中小企业声明函》

3、本项目的特定资格要求：

3.1 《中华人民共和国政府采购法》第二十二条规定

3.1.1 具有独立承担民事责任的能力（有效的加载统一社会信用代码的营业执照）；

3.1.2 具有良好的商业信誉和健全的财务会计制度（经审计的2024或2025年度财务审计报告或

基本开户银行出具的资信证明。提供资信证明的供应商同时要提供开户证明)；

3.1.3 具有履行合同所必需的设备和专业技术能力(承诺)；

3.1.4 有依法缴纳税收和社会保障资金的良好记录(两者均为2025年12月以来任意一个月；依法免税企业，应提供相关证明文件)；

3.1.5 参加政府采购活动前三年内，在经营活动中没有重大违法记录(承诺)；

3.2 资质要求：供应商具备建设行政主管部门颁发的建筑装修装饰工程二级及以上资质，具备有效期内的安全生产许可证，并在人员、设备、资金等方面具有相应的施工能力；

3.3 项目经理资格要求：拟派项目经理具备建筑工程专业二级及以上注册建造师执业资格(注册单位与供应商一致、一级注册建造师须提供电子注册证书)，具备有效的安全生产考核证(B证)，且为本企业正式员工，须为本单位正式人员并提供劳动合同及2025年12月以来任意一个月在本单位缴纳的养老保险参保证明，且未担任其他在建工程项目的项目经理；

3.4 授权委托人要求：授权委托人须为本单位员工，提供劳动合同及2025年12月以来任意一个月在本单位缴纳的养老保险参保证明；

3.5 信誉要求：

3.5.1 根据《关于在政府采购活动中查询及使用信用记录有关问题的通知》(财库[2016]125号)的规定，开标结束后，采购人或采购代理机构通过“信用中国”网站(www.creditchina.gov.cn)、中国政府采购网(www.ccgp.gov.cn)等渠道在资格审查环节查询供应商信用记录，被列入失信被执行人、重大税收违法失信主体、政府采购严重违法失信行为记录名单的单位将被拒绝参与本项目政府采购活动；信用信息查询记录和证据将同采购文件等资料一同归档保存。

3.5.2 响应人未处于被责令停产、停业、投标资格被取消或者财产被接管、冻结和破产状态；2023年1月1日以来响应人未发生骗取成交或者严重违约以及发生重大工程质量、安全生产事故等问题(响应人对上述内容自行作出书面承诺)。

3.5.3 供应商需要在竞争性磋商前在中国裁判文书网查询无行贿犯罪档案记录(查询日期为发布竞争性磋商公告以后日期)。

3.5.4 单位负责人为同一人或者存在控股、管理关系的不同单位，不得同时参加同一项目投标。【提供在“国家企业信用信息公示系统”中查询打印的相关材料并加盖公章(需显示公司基本信息、主要人员信息、股东信息)】。

三、获取采购文件

1. 时间：2026年6月1日至2026年6月5日，每天上午00:00至12:00，下午12:00至23:59(北京时间，法定节假日除外。)

2. 地点：河南省公共资源交易中心(<https://hnsggzyjy.henan.gov.cn/>)

3. 方式：供应商须完成市场主体信息库登记并取得CA数字证书，凭CA数字证书登录市场主体系统并按网上提示自行下载每个项目所含格式的磋商文件及资料。获取磋商文件后，供应商请到河南省公共资源交易中心(<https://hnsggzyjy.henan.gov.cn/>)—公共服务—下载专区栏目下载最新

版本的投标文件制作工具安装包，并使用安装后的最新版本投标文件制作工具制作电子投标文件。
供应商未按规定时间在网上下载磋商文件的，其投标将被拒绝。

4. 售价：0元

四、响应文件提交

1. 时间：2026年6月11日09时00分（北京时间）

2. 地点：河南省公共资源交易中心电子交易平台。

五、响应文件开启

1. 时间：2026年6月11日9时00分（北京时间）

2. 地点：河南省公共资源交易中心远程开标室(四)-5。开启方式为远程解密，供应商无需到河南省公共资源交易中心现场参加磋商会议。供应商须在竞争性磋商文件确定的响应文件提交截止时间前，登录远程开标大厅，并在规定的时间内进行响应文件解密、答疑澄清、最后报价等。具体事宜请查阅河南省公共资源交易中心网站“办事指南”专区。

六、发布公告的媒介及招标公告期限

本次招标公告在《河南省政府采购网》《河南省公共资源交易中心网》《河南理工大学网》上发布，公告期限为三个工作日。

七、其他补充事宜

本项目执行促进中小型（监狱、残疾人福利）企业发展、强制采购节能产品、优先采购节能环保产品、扶持不发达地区和少数民族地区等政府采购政策。

八、凡对本次招标提出询问，请按照以下方式联系

1. 采购人信息

名称：河南理工大学

地址：河南省焦作市世纪路2001号

联系人：陈老师 韩老师

联系方式：0391-3987075

2. 采购代理机构信息

名称：河南万圆工程管理有限公司

地址：郑州市高新技术产业开发区莲花街338号6号楼4层35号

联系人：任万里 刘峻

联系方式：0371-56621677

3. 项目联系方式

项目联系人：任万里 刘峻

联系方式：0371-56621677

第二章 供应商须知

供应商须知前附表

条款号	条款名称	编 列 内 容
1.1.2	采购人	名称：河南理工大学 地址：河南省焦作市世纪路2001号 联系人：陈老师 韩老师 联系方式：0391-3987075
1.1.3	采购代理机构	名称：河南万圆工程管理有限公司 地址：郑州市高新技术产业开发区莲花街338号6号楼4层35号 联系人：任万里 刘峻 联系方式：0371-56621677
1.1.4	项目名称	河南理工大学2026年南、北校区毕业生宿舍维修改造项目
1.2.1	资金来源	财政资金
1.2.2	资金落实情况	资金已落实
1.3.1	采购范围	竞争性磋商文件、图纸、工程量清单、技术要求、施工方案以及补充文件（如有）等全部内容
1.3.2	工期	45日历天
1.3.3	质量	工程质量达到合格，符合国家现行规范和技术标准要求
1.4.1	供应商资质条件、能力和信誉	<p>1. 满足《中华人民共和国政府采购法》第二十二条规定；</p> <p>2. 落实政府采购政策满足的资格要求： 本项目专门面向中小企业采购，供应商需提供《中小企业声明函》</p> <p>3. 本项目的特定资格要求：</p> <p>3.1 《中华人民共和国政府采购法》第二十二条规定</p> <p>3.1.1 具有独立承担民事责任的能力（有效的加载统一社会信用代码的营业执照）；</p> <p>3.1.2 具有良好的商业信誉和健全的财务会计制度（经审计的2024 或 2025 年度财务审计报告或基本开户银行出具的资信证明。提供资信证明的供应商同时要提供开户证明）；</p> <p>3.1.3 具有履行合同所必需的设备和专业技术能力（承诺）；</p> <p>3.1.4 有依法缴纳税收和社会保障资金的良好记录（两者均为2025 年 12 月以来任意一个月；依法免税企业，应提供相关证明文件）；</p> <p>3.1.5 参加政府采购活动前三年内，在经营活动中没有重大违法记录（承诺）；</p> <p>3.2 资质要求：供应商具备建设行政主管部门颁发的建筑装修装</p>

		<p>饰工程二级及以上资质，具备有效期内的安全生产许可证，并在人员、设备、资金等方面具有相应的施工能力；</p> <p>3.3 项目经理资格要求：拟派项目经理具备建筑工程专业二级及以上注册建造师执业资格（注册单位与供应商一致、一级注册建造师须提供电子注册证书），具备有效的安全生产考核证（B证），且为本企业正式员工，须为本单位正式人员并提供劳动合同及2025年12月以来任意一个月在本单位缴纳的养老保险参保证明，且未担任其他在建工程项目的项目经理；</p> <p>3.4 授权委托人要求：授权委托人须为本单位员工，提供劳动合同及2025年12月以来任意一个月在本单位缴纳的养老保险参保证明；</p> <p>3.5 信誉要求：</p> <p>3.5.1 根据《关于在政府采购活动中查询及使用信用记录有关问题的通知》（财库[2016]125号）的规定，开标结束后，采购人或采购代理机构通过“信用中国”网站（www.creditchina.gov.cn）、中国政府采购网（www.ccgp.gov.cn）等渠道在资格审查环节查询供应商信用记录，被列入失信被执行人、重大税收违法失信主体、政府采购严重违法失信行为记录名单的单位将被拒绝参与本项目政府采购活动；信用信息查询记录和证据将同采购文件等资料一同归档保存。</p> <p>3.5.2 响应人未处于被责令停产、停业、投标资格被取消或者财产被接管、冻结和破产状态；2023年1月1日以来响应人未发生骗取成交或者严重违约以及发生重大工程质量、安全生产事故等问题（响应人对上述内容自行作出书面承诺）。</p> <p>3.5.3 供应商需要在竞争性磋商前在中国裁判文书网查询无行贿犯罪档案记录（查询日期为发布竞争性磋商公告以后日期）。</p> <p>3.5.4 单位负责人为同一人或者存在控股、管理关系的不同单位，不得同时参加同一项目投标。【提供在“国家企业信用信息公示系统”中查询打印的相关材料并加盖公章（需显示公司基本信息、主要人员信息、股东信息）】。</p>
1.4.2	是否接受联合体	不接受
1.9.1	踏勘现场	不组织
1.10.1	投标预备会	不召开
1.11	分包	不允许
1.12	偏离	不许负偏差
2.1	构成竞争性磋商文件的其他材料	补充、答疑文件（如有）
2.2.1	供应商要求澄清磋商文件的截止时间	磋商截止时间五日前
2.2.2	竞争性磋商递交截止时间	2026年6月11日09时00分（北京时间，下同）
2.2.3	供应商确认收到磋商	在收到相应澄清文件后24小时内

	商文件澄清的时间	
2.3.2	供应商确认收到磋商文件修改的时间	在收到相应修改文件后24小时内
3.1.1	构成磋商响应文件的其他材料	磋商文件中要求提交的其他资料以及供应商认为有利于其投标的其他资料。
2.1	构成竞争性磋商文件的其他材料	补充、答疑文件（如有）
3.3.1	磋商有效期	从磋商响应文件递交截止时间起60天
3.5.2	近年财务状况的年份要求	经审计的2024或2025年度财务审计报告或基本开户银行出具的资信证明。提供资信证明的供应商同时要提供开户证明
3.5.3	企业类似项目的年份要求	2023年1月1日以来
3.6	是否允许递交备选磋商方案	不允许
3.7.3	签字和（或）盖章要求	<p>1. 按响应文件格式执行。</p> <p>2. 电子投标文件签章要求</p> <p>（1）所有要求供应商加盖公章的地方都应用供应商单位的CA印章。</p> <p>（2）所有要求法定代表人签字的地方都应用法定代表人的CA印章需要盖章的则投标文件需上传有盖章的扫描件。若有委托代理人的，且委托代理人没有CA锁，则投标文件需按照磋商文件的要求上传扫描件。</p> <p>（3）采用电子版工程量清单报价的清单封面须加盖供应商公章、法定代表人或其授权人的印章或签字、注册在本单位的造价人员执业资格专用章或签字。如本单位无造价人员，应委托中介机构编制工程量清单报价并加盖其注册造价人员执业资格专用章及签字和公章，响应性文件需要附响应人与造价机构签订的委托协议书。授权人、造价人员或委托的造价中介机构等若未办理CA锁，则需上传手动签字的扫描件。</p> <p>备注：（1）已标价工程量清单签字盖章的造价人员应附在全国建筑市场监管公共服务平台查询的网页截图，否则视为无效标。</p> <p>（2）已标价工程量清单造价人员编制人、审核人不能为同一人，编制人为造价员的不需要附在全国建筑市场监管公共服务平台查询的网页</p>

		截图。
3.7.4	磋商响应文件份数	加密的电子响应文件，在公共资源系统指定位置上传。
4.2.2	递交磋商响应文件地点	河南省公共资源交易中心（ https://hnsggzyjy.henan.gov.cn/ ）
4.2.3	是否退还磋商响应文件	否
5.1	磋商时间和地点	磋商时间：同磋商截止时间 磋商地点：同磋商响应文件地点
5.2	磋商办法	<p>(1) 磋商小组所有成员应当进行磋商，并给予所有参加磋商的供应商平等的磋商机会。磋商结束后，磋商小组要求所有实质性响应的供应商在规定时间内提交最后报价。最后报价是供应商响应文件的有效组成部分。</p> <p>(2) 经磋商确定提交最后报价的供应商后，由磋商小组采用综合评分法对提交最后报价的供应商的响应文件和最后报价进行综合评分。综合评分法是指响应文件满足磋商文件全部实质性要求且按评审因素的量化指标评审得分最高的供应商为成交供应商的评审办法。</p> <p>(3) 如供应商不按规定递交最终磋商报价，其响应文件作废标处理。</p>
6.1.1	磋商小组的组建	从符合相关规定的政府采购专家库中随机抽取的评审专家4人及采购人代表1人共5人组成。
7.1	是否授权磋商小组确定成交供应商	推荐成交候选人数：3名
7.3.1	履约保证金	<p>1. 履约保证金形式：支票、汇票或银行保函</p> <p>2. 履约保证金金额：合同总价的10%。</p> <p>3. 履约保证金金额退还：竣工验收合格后30日内无息退还。</p> <p>4. 提交履约保证金时间：成交公告发布之日起7日内。成交供应商未按规定要求提交履约保证金或自成交公告发布之日起7日内未领取成交通知书，视为放弃成交资格。成交供应商放弃成交资格的，应依法承担相应法律责任，并向采购人按照成交金额的5%赔偿损失。</p> <p>5. 履约保证金缴纳信息： 名称：河南理工大学</p>

		<p>纳税人识别号（税号）：12410000721851120U</p> <p>地址：河南省焦作市世纪路2001号</p> <p>电话：0391—3987142</p> <p>开户行：农行焦作理工大学支行</p> <p>账号：16302301040000264</p>
7.4.1	签订合同	成交供应商须在成交通知书发出之日起15日内与采购人签订合同，否则视为放弃成交资格，给采购人造成损失的，还应予赔偿。
10. 需要补充的其他内容		
10.1	最高限价	<p>一标包：河南理工大学2026年北校区毕业生宿舍维修改造项目（最高投标限价：976727.09元，含暂列金额40000.00元）</p> <p>二标包：河南理工大学2026年南校区毕业生宿舍维修改造项目（松园、竹园）（最高投标限价：2560091.88元，含暂列金额90000.00元）</p> <p>三标包：河南理工大学2026年南校区毕业生宿舍维修改造项目（梅园、兰园）（最高投标限价：2751038.23元，含暂列金额95000.00元）</p> <p>供应商的磋商报价超过最高限价的，其响应文件按无效标处理。</p>
10.2	说明	本项目共设置三个标包，供应商可自主选择单个或多个标包投标，项目实行兼投不兼中原则，同一供应商仅能中标其中一个标包，若在多个标包综合排名均位列第一，按标包序号从小到大确定中标标包，其余标包中标资格顺延至对应标包次顺位供应商。
10.3	结果公示	在确定成交供应商后，采购人或采购代理机构将成交结果情况在本项目竞争性磋商公告发布的同一媒介予以公示。
10.4	招标代理服务费	<p>本项目代理服务费参照《河南省招标代理服务收费指导意见》豫招协[2023]002号文件规定向成交供应商收取，服务费按标包收取，以成交金额为收费基数，不足5千元的按5千元收取，5千元以上的按计算标准收取。领取成交通知书时缴纳至指定账户。</p> <p>缴纳账户</p> <p>单位名称：河南万圆工程管理有限公司</p> <p>开户行：中国银行股份有限公司郑州花园支行</p> <p>账号：253370851991</p>
10.5	政府采购政策	A. 根据《政府采购促进中小企业发展管理办法》（财库〔2020〕46号）的规定，本项目属于专门面向中小企业采购的项目。本项目所属

		<p>行业为建筑业</p> <p>B. 根据《财政部、司法部关于政府采购支持监狱企业发展有关问题的通知》（财库[2014]68号）规定，本项目支持监狱企业参与政府采购活动。监狱企业参加本项目投标时，须提供由省级以上监狱管理局、戒毒管理局（含新疆生产建设兵团）出具的属于监狱企业的证明文件，视同小型、微型企业，享受评审中价格扣除等政府采购促进中小企业发展的政府采购政策，监狱企业属于小型、微型企业的，不重复享受政策。</p> <p>C. 根据《关于促进残疾人就业政府采购政策的通知》（财库〔2017〕141号）规定，本项目支持残疾人福利性单位参与政府采购活动。符合条件的残疾人福利性单位参加本项目投标时，应当提供本通知规定的《残疾人福利性单位声明函》，并对声明的真实性负责，视同小型、微型企业，享受评审中价格扣除等政府采购促进中小企业发展的政府采购政策，残疾人福利性单位属于小型、微型企业的，不重复享受政策。</p> <p>D. 根据《关于调整优化节能产品环境标志产品政府采购执行机制的通知》（财库〔2019〕9号）规定，本项目如涉及品目清单范围内的产品，将依据国家确定的认证机构出具的、处于有效期之内的节能产品、环境标志产品认证证书，对获得证书的产品实施优先采购或强制采购。</p> <p>E. 根据《政府采购进口产品管理办法》（财库[2007]119号）规定，政府采购应当采购本国产品，不允许采购进口产品，确需采购进口产品的，实行审核管理。</p> <p>本办法所称进口产品是指通过中国海关报关验放进入中国境内且产自关境外的产品。根据《财政部办公厅关于政府采购进口产品管理有关问题的通知》（财办库[2008]248号）规定，凡在海关特殊监管区域内企业生产或加工（包括从境外进口料件）销往境内其他地区的产品，不作为政府采购项下进口产品。对从境外进入海关特殊监管区域，再经办理报关手续后从海关特殊监管区进入境内其他地区的产品，应当设定为进口产品。</p> <p>F. 根据政府采购政策，本项目如涉及自主创新首购产品，应当采购由财政部会同科技部等部门制定的《政府采购自主创新产品目录》内的产品。</p> <p>G. 根据政府采购政策，本项目如涉及无线局域网产品，应当优先采购</p>
--	--	--

		<p>《无线局域网认证产品政府采购清单》内的产品，如涉及信息安全产品，应当采购经国家认证的信息安全产品。</p> <p>H. 根据政府采购政策，本项目如涉及计算机办公设备产品，供应商所投产品必须是预装正版操作系统软件的计算机产品。</p> <p>I. 其他未尽事宜，按国家有关法律法规执行。</p>
10.6	合同价款支付	待全部工程完工并经验收合格后付至合同价款（不含暂列金额）的80%，余款等待竣工结算审计完成后30日内付至审计价款的100%，承包人须在竣工验收合格且竣工结算审计完成这一节点向发包人交纳审计价款的3%作为工程质量保证金，工程质保金在工程质量缺陷期（2年）满且工程质量满足要求并提供退还质量保证金申请后30日内无息退还。
10.7	履约验收方案	工程竣工后，先经过使用单位、参建各方预验合格，再由学校相关单位组成的验收小组进行最终验收，验收合格后签署竣工验收报告。
10.8	质保期	2年
10.9	其他说明	<p>供应商有下列行为的，将被列入河南理工大学黑名单，3年内禁止其参与学校组织的相关采购活动：</p> <p>（一）通过贿赂或者其他不正当利益手段谋取成交的；</p> <p>（二）串通或弄虚作假骗取成交的；</p> <p>（三）放弃成交或者在规定的时间内拒绝与学校签订合同，不能提供正当理由的；</p> <p>（四）不按合同约定履行合同义务，造成质量安全问题或合同纠纷，影响学校开展工作的；</p> <p>（五）缺乏事实依据，仅凭主观臆断进行质疑、投诉，影响采购项目进度的；</p> <p>（六）捏造事实、提供虚假材料或者以非法手段取得证明材料进行质疑、投诉的。</p>
10.10	解释权	<p>构成本竞争性磋商文件的各个组成文件应互为解释，互为说明；如有不明确或不一致，按竞争性磋商公告、供应商须知、评审办法、响应文件格式的先后顺序解释；同一组成文件中就同一事项的规定或约定不一致的，以编排顺序在后者为准；同一组成文件不同版本之间有不一致的，以形成时间在后者为准。按本款前述规定仍不能形成结论的，由采购人负责解释。</p> <p>本项目文件最终解释权归采购人所有。</p>

1. 总则

1.1 项目概况

1.1.1 根据《中华人民共和国政府采购法》、《中华人民共和国政府采购法实施条例》、《政府采购非招标方式采购管理办法》、《政府采购竞争性磋商采购方式管理暂行办法及其补充通知》等有关法律、法规和规章的规定，本采购项目已具备采购条件，现对本项目进行磋商采购。

1.1.2 采购人：见供应商须知前附表。

1.1.3 采购代理机构：见供应商须知前附表。

1.1.4 项目名称：见供应商须知前附表。

1.2 资金来源和落实情况

1.2.1 资金来源：见供应商须知前附表。

1.2.2 资金落实情况：见供应商须知前附表。

1.3 磋商内容、计划工期和质量要求

1.3.1 磋商内容：见供应商须知前附表。

1.3.2 工期：见供应商须知前附表。

1.3.3 质量：见供应商须知前附表。

1.4 供应商资格要求

1.4.1 供应商应具备承担本项目的资质条件、能力和信誉。

(1) 资质条件：见供应商须知前附表；

(2) 财务要求：见供应商须知前附表；

(3) 信誉要求：见供应商须知前附表；

(4) 其他要求：见供应商须知前附表。

1.4.2 本项目不接受联合体磋商。

1.5 费用承担

供应商准备和参加磋商活动发生的费用自理。

1.6 保密

参与采购活动的各方应对磋商文件和磋商响应文件中的商业和技术等秘密保密，违者应对由此造成的后果承担法律责任。

1.7 语言文字

除专用术语外，与采购有关的语言均使用中文。必要时专用术语应附有中文注释。

1.8 计量单位

所有计量均采用中华人民共和国法定计量单位。

1.9 踏勘现场

不适用

1.10 投标预备会

本项目不召开投标预备会。

1.11 分包

本项目不允许分包。

1.12 偏离

不允许负偏离磋商文件规定的实质性要求和条件。

2. 磋商文件

2.1 磋商文件的组成

本磋商文件包括：

- (1) 竞争性磋商公告；
- (2) 供应商须知；
- (3) 评审办法；
- (4) 合同条款及格式；
- (5) 工程量清单及图纸；
- (6) 技术标准和要求；
- (7) 磋商响应文件格式；

根据本章第 2.2 款和第 2.3 款对磋商文件所作的澄清、修改，构成磋商文件的组成部分。

2.2 磋商文件的澄清

2.2.1 供应商应仔细阅读和检查磋商文件的全部内容。如发现缺页或附件不全，应及时向采购人提出，以便补齐。如有疑问，应在供应商须知前附表规定的时间前要求采购人对磋商文件予以澄清。

2.2.2 澄清的内容将在供应商须知前附表规定的磋商截止时间五个工作日前发给所有购买磋商文件的供应商，但不指明澄清问题的来源。如果澄清发出的时间距磋商截止时间不足五日，相应延长磋商截止时间。

2.2.3 供应商在收到澄清后，应在供应商须知前附表规定的时间内通知采购人，确认已收到该澄清。

2.3 磋商文件的修改

2.3.1 磋商文件的修改将在供应商须知前附表规定的磋商截止时间五日前发给所有购买磋商文件的供应商，如果修改发出的时间距磋商截止时间不足五日，相应延长磋商截止时间。

2.3.2 供应商收到修改内容后，应在供应商须知前附表规定的时间内通知采购人，确认已收到该修改。

3. 磋商响应文件

3.1 磋商响应文件的组成

3.1.1 磋商响应文件应包括下列内容：

- (1) 磋商响应函及磋商响应函附录
- (2) 供应商法定代表人资格证明书或法定代表人授权委托书
- (3) 已标价工程量清单
- (4) 供应商拟采用材料一览表
- (5) 施工组织设计
- (6) 项目管理机构
- (7) 资格审查资料
- (8) 磋商保证函
- (9) 评审办法中规定的有利于供应商的证明材料
- (10) 政府采购政策说明

3.2 磋商报价

(1) 各供应商根据工程状况、施工现场环境、招标工程量清单，参考河南省、郑州市有关造价文件的规定编制。

(2) 项目所有内容由成交供应商包干，人工费按投标截止时间前最新文件执行。

(3) 技术规范要求的费用应包括在磋商报价中。

(4) 所有根据合同要求或其他规定应由供应商支付的税金，以及应由供应商缴纳的费用都应包含在供应商报价中，采购人不再另外支付。

(5) 报价包含施工现场处理费。

3.3 磋商有效期

3.3.1 在供应商须知前附表规定的磋商有效期内，供应商不得要求撤销或修改其磋商响应文件。

3.3.2 出现特殊情况需要延长磋商有效期的，采购人通知所有供应商延长磋商有效期。

3.4 磋商保证金（本项目不收取保证金）

3.5 资格审查资料（详见资格证明文件）

3.5.1 “供应商基本情况表”应附供应商营业执照等材料的复印件。

3.5.2 “近年财务审计报告”或银行开具的资信证明材料，具体年份要求见供应商须知前附表。

3.5.3 具有履行合同所必需的设备和专业技术能力；

3.5.4 缴纳的税收和社会保障资金证明资料；

3.5.5 参加政府采购活动前三年内在经营活动中没有重大违法、违纪行为的声明。

3.6 备选磋商方案

供应商不得递交备选磋商方案。

3.7 磋商响应文件的编制

3.7.1 磋商响应文件应按第七章“磋商响应文件格式”进行编写，如有必要，可以增加附页，作为磋商响应文件的组成部分。其中，磋商函附录在满足磋商文件实质性要求的基础上，可以提出比磋商文件要求更有利于采购人的承诺。

3.7.2 磋商响应文件应当对磋商文件有关工期、磋商有效期、质量要求、技术标准和要求、采购范围等实质性内容作出响应。

3.7.3 加密的电子响应文件，应在响应文件截止时间前通过“河南省公共资源交易中心（<http://hnsggzyjy.henan.gov.cn/>）”电子交易平台内上传；

3.7.4 加密的电子响应文件为“河南省公共资源交易中心（<https://hnsggzyjy.henan.gov.cn/>）”网站提供的“响应文件制作工具”软件制作生成的加密版响应文件。

3.7.5 响应文件格式所要求包含的全部资料应制作在响应文件内，严格按照本项目竞争性磋商文件所有格式如实填写（不涉及的内容除外），不应存在漏项或缺项，否则将存在响应文件被拒绝的风险。投标函及投标报价一览表，须严格按照格式编辑，并作为电子开评标系统上传的依据。

3.7.6 响应文件以外的任何资料采购人和采购机构将拒收。

3.7.7 供应商编辑电子响应文件时，根据竞争性磋商文件要求用法人CA密钥和企业CA密钥进行签章制作；最后一步生成电子响应文件时，只能用本单位的企业CA密钥。

4. 磋商响应文件的递交

4.1 磋商响应文件的密封和标记

4.1.1 供应商应在投标截止时间前上传加密的电子响应文件到会员系统的指定位置。上传时必须得到电脑“上传成功”的确认。请供应商在上传时认真检查上传响应文件是否完整、正确。

4.1.2 供应商因交易中心投标系统问题无法上传电子响应文件时，请在工作时间与系统方联系。

4.2 磋商响应文件的递交

4.2.1 投标截止时间：见供应商须知前附表。

4.2.2 供应商递交响应文件的地点：见供应商须知前附表。

4.2.3 除供应商须知前附表另有规定外，供应商所递交的响应文件不予退还。

4.2.4 供应商应在本章规定的投标截止时间前递交响应文件。

4.2.5 交易中心将拒绝并退回在规定的投标截止期后收到的任何响应文件。

4.3 磋商响应文件的修改与撤回

4.3.1 供应商在递交响应文件后，在投标截止时间之前可以修改或撤回其响应文件，但必须在投标截止时间之前完成。在投标截止时间后，供应商不得再要求修改或撤回其响应文件。

4.3.2 从投标截止期至供应商在响应文件中载明的投标有效期满期间，供应商不得撤回其投标。

5. 磋商

5.1 磋商时间和地点

5.1.1 本项目采用“远程不见面”开标方式，远程开标大厅网址为河南省公共资源交易中心（<https://hnsggzyjy.henan.gov.cn/>），供应商无需到河南省公共资源交易中心现场参加开标会议，无需到达现场，在投标截止时间前进入开标大厅，并在有效时间内完成响应文件解密。

5.1.2 若系统出现异常情况导致无法正常采用电子开标时，若未上传电子响应文件，则取消其中标候选人资格。

5.1.3 开标时出现下列情况的，采购人将拒绝其开标。

- (1) 经检查数字证书无效的响应文件；
- (2) 供应商未按供应商须知表 5.1 项规定的时间内解密响应文件的；

5.2 磋商程序

主持人按公共资源交易系统流程进行开标：

- (1) 投标截止时间已到，不再接收响应文件；
- (2) 宣布开标纪律；
- (3) 电子响应文件解密；
- (4) 电子唱标；
- (5) 查看开标记录表内容信息；（在代理批量导入文件后，投标单位可以查看唱标项内容，同时进入5分钟质疑期。可以提出异议。提示：超过5分钟，仍未签章提交异议，则视为无异议。）
- (6) 开标结束。

6. 磋商评审

6.1 磋商小组

6.1.1 磋商评审由采购人依法组建的磋商小组负责。磋商小组由采购人代表，以及有关技术、经济等方面的专家组成。磋商小组成员人数以及技术、经济等方面专家的确定方式见供应商须知前附表。

6.1.2 磋商小组成员有下列情形之一的，应当回避：

- (1) 采购人或供应商的主要负责人的近亲属；
- (2) 项目主管部门或者行政监督部门的人员；
- (3) 与供应商有经济利益关系，可能影响公正评审的；
- (4) 曾因在招标、评标以及其他与招标投标有关活动中从事违法行为而受过行政处罚或刑事处罚的。

6.2 磋商原则

磋商小组应按照客观、公正、审慎的原则，根据磋商文件规定的评审程序、评审方法和评审标准进行独立评审。

6.3 评审办法

磋商小组按照第三章“磋商程序及办法”规定的方法、评审因素、标准和程序对磋商响应文件进行评审。第三章“磋商程序及办法”没有规定的方法、评审因素和标准，不作为评审依据。

7. 合同授予

7.1 定标方式

除供应商须知前附表规定磋商小组直接确定成交供应商外，采购人依据磋商小组推荐的成交候选人确定成交供应商，磋商小组推荐成交候选人的人数见供应商须知前附表。

7.2 成交通知

在本章第 3.3 款规定的磋商有效期内，采购人以书面形式向成交供应商发出成交通知书，同时将成交结果通知未成交的供应商。

7.3 履约担保

7.3.1 在签订合同前，成交供应商应按供应商须知前附表规定的金额、形式和磋商文件第四章“合同条款及格式”规定的履约担保格式向采购人提交履约担保。

7.3.2 成交供应商不能按本章第 7.3.1 项要求提交履约担保的，视为放弃，给采购人造成损失的，成交供应商还应当予以赔偿。

7.4 签订合同

7.4.1 采购人和成交供应商应当自成交通知书发出之日起规定时间内，根据磋商文件和成交供应商的磋商响应文件订立书面合同。成交供应商无正当理由拒签合同的，采购人取消其成交资格；给采购人造成的损失，成交供应商还应当予以赔偿。

7.4.2 发出成交通知书后，采购人无正当理由拒签合同的；给成交供应商造成损失的，还应当赔偿损失。

8. 重新采购

8.1 重新采购

有下列情形之一的，采购人将重新采购：

- (1) 因情况变化，不再符合规定的竞争性磋商采购方式适用情形的；
- (2) 出现影响采购公正的违法、违规行为的；
- (3) 在采购过程中符合竞争要求的供应商或者报价未超过采购最高限价的供应商不足3家的。

9. 纪律和监督

9.1 对磋商小组成员的纪律要求

磋商小组成员不得收受他人的财物或者其他好处，不得向他人透露对磋商响应文件的评审和比较、成交候选人的推荐情况以及评审有关的其他情况。在评审活动中，磋商小组成员不得擅离职守，影响评审程序正常进行。

9.2 对与评审活动有关的工作人员的纪律要求

与评审活动有关的工作人员不得收受他人的财物或者其他好处，不得向他人透露对磋商响应文件的评审和比较、成交候选人的推荐情况以及评审有关的其他情况。在评审活动中，与评审活动有关的工作人员不得擅离职守，影响评审程序正常进行。

9.3 投诉

供应商和其他利害关系人认为本次采购活动违反法律、法规和规章规定的，有权向有关行政监督部门投诉。

10. 需要补充的其他内容

需要补充的其他内容：见供应商须知前附表。

第三章 磋商程序及办法

磋商程序及办法前附表

条款号		评审因素	评审标准	
2.1 初步 审查	2.1.1	形式评审 标准	标书雷同性分析	投标（响应）文件制作机器码不能一致
			供应商名称	与营业执照、资质证书、安全生产许可证一致
			磋商响应函签字盖章	有法定代表人或其委托代理人签字并加盖单位公章
			报价唯一	只能有一个有效报价，且不能超过最高限价
	2.1.2	资格评审 标准	具有独立承担民事责任的能力	符合第二章“磋商须知前附表”第 1.4.1 项的规定
			具有良好的商业信誉和健全的财务会计制度	符合第二章“磋商须知前附表”第 1.4.1 项的规定
			具有履行合同所必需的设备和专业技术能力	符合第二章“磋商须知前附表”第 1.4.1 项的规定
			有依法缴纳税收和社会保障资金的良好记录	符合第二章“磋商须知前附表”第 1.4.1 项的规定
			参加政府采购活动前三年内，在经营活动中没有重大违法记录	符合第二章“磋商须知前附表”第 1.4.1 项的规定
			资质证书	符合第二章“磋商须知前附表”第 1.4.1 项的规定
			项目经理	符合第二章“磋商须知前附表”第 1.4.1 项的规定
			授权委托人要求	符合第二章“磋商须知前附表”第 1.4.1 项的规定
			信誉要求	符合第二章“磋商须知前附表”第 1.4.1 项的规定
	其他要求	符合第二章“磋商须知前附表”第 1.4.1 项的其他规定		
	2.1.3	响应性评 审标准	磋商范围	符合第二章“供应商须知”前附表第 1.3.1 项规定
工期			符合第二章“供应商须知”前附表第 1.3.2 项规定	
质量标准			符合第二章“供应商须知”前附表第 1.3.3 项规定	
质保期			符合第二章“供应商须知”前附表第10.8 项规定	
投标有效期			符合第二章“供应商须知”前附表第3.3.1款规定	

		已标价工程量清单	符合第五章“工程量清单”给出的子目编码、子目名称、子目特征、计量单位和工程量，并列出综合单价分析表及主要材料价格表。 符合磋商文件要求的已标价工程量清单签字盖章、造价人员等要求。
		磋商文件的其他响应	符合磋商文件中规定的其他实质性要求
条款号		条款内容	编列内容
2.2.1		分值构成 (总分100分)	价格部分：45分 技术部分：30分 综合实力：25分
条款号		评分因素	评分标准
2.2.2(1)	价格部分 (45分)	报价 (45分)	价格分统一采用低价优先法计算，即满足磋商文件要求且最后报价最低的供应商的价格为磋商基准价，其价格分为满分。其他供应商的价格分统一按照下列公式计算： $\text{磋商报价得分} = (\text{磋商基准价} / \text{最后磋商报价}) \times 45$ 项目评审过程中，不得去掉最后报价中的最高报价和最低报价。
2.2.2(2)	技术部分 (30分)	施工方案与技术措施 (3分)	(1) 施工方案 (含工程特点、施工重点与难点及绿色施工) 总体安排合理，运用先进、合理的施工工艺、施工机械；对施工难点有先进和合理的建议。3分 (2) 施工方案 (含工程特点、施工重点与难点及绿色施工) 总体安排合理，施工工艺、施工机械合理；对施工难点有合理的建议。2.5分 (3) 施工方案总体安排基本合理，施工工艺、施工机械基本合理；对施工难点有基本合理的建议。2分
		质量管理体系与措施 (3分)	(1) 组织机构形式合理，有完善的指挥系统、质量监控系统、联络协调系统，有健全的质量管理体系、相应的施工技术标准、施工质量检验制度和综合施工质量水平评定考核制度。施工措施符合国家及我省现行工程建设标准，满足通用规范、项目规范及质量验收规范的要求，质量保证措施内容完整、经济安全、合理先进、切实可行。3分

			<p>(2) 组织机构形式合理，有完善的指挥系统、质量监控系统、联络协调系统，有健全的质量管理体系、相应的施工技术标准。施工措施符合国家及我省现行工程建设标准，满足通用规范、项目规范及质量验收规范的要求。2.5分</p> <p>(3) 组织机构形式基本合理，质量管理体系、相应的施工技术标准基本健全。施工措施基本符合国家及我省现行工程建设标准，满足通用规范、项目规范及质量验收规范的要求。2分</p>
		<p>安全管理体系与措施（3分）</p>	<p>(1) 施工安全生产保障体系健全，安全管理制度完善，安全管理目标具体，全员安全责任制明确，现场安全管理组织机构、人员配备满足国家规定要求。根据工程特点、周边环境和施工工艺，现场重大危险源辨识全面，制定有项目危险性较大的分部分项工程清单并明确有相应的安全管理措施。安全技术方案措施科学合理、先进可行。3分</p> <p>(2) 施工安全生产保障体系健全，安全管理制度完善，有安全管理目标，现场安全管理组织机构、人员配备满足国家规定要求。根据工程特点、周边环境和施工工艺，能够辨识现场重大危险源，制定有项目危险性较大的分部分项工程清单并明确有相应的安全管理措施。安全技术方案措施合理。2.5分</p> <p>(3) 施工安全生产保障体系健全，安全管理制度完善，现场安全管理组织机构、人员配备基本满足国家规定要求。根据工程特点、周边环境和施工工艺，能够辨识现场重大危险源，制定有项目危险性较大的分部分项工程清单并明确有相应的安全管理措施。安全技术方案措施基本合理。2分。</p>
		<p>工程进度计划与保障措施（3分）</p>	<p>(1) 工期承诺满足磋商文件要求，保证体系完善，工期保证措施详细合理，且有针对性，有具体的违约责任承诺。3分</p> <p>(2) 工期承诺满足磋商文件要求，工期保证措施合理，有具体的违约责任承诺。2.5分</p> <p>(3) 工期承诺满足磋商文件要求，工期保证措施基本</p>

			合理。2分
		<p>文明施工、环境保护管理体系及施工现场扬尘治理措施（3分）</p>	<p>（1）创安全文明标准化工地目标明确，有针对项目实际情况，科学可行的创建计划和符合相关标准、规范、规程的创建保证措施和安全文明施工措施费投入使用计划，现场施工区、生活区、办公区、教学区等设置科学规范，符合有关文明施工、健康卫生的规定。有防治施工现场扬尘治理方案，措施符合河南省《城市房屋建筑和市政基础设施工程及道路扬尘污染防治标准》（DBJ41/174）的规定。3分</p> <p>（2）有安全文明标准化工地创建目标计划和创建措施，有安全文明措施费用投入使用计划，现场施工区、生活区、办公区、教学区等设置符合有关文明施工、健康卫生的规定。施工现场扬尘治理措施符合河南省《城市房屋建筑和市政基础设施工程及道路扬尘污染防治标准》（DBJ41/174）的规定，有防治方案。2.5分</p> <p>（3）有安全文明标准化工地创建目标计划和创建措施，现场施工区、生活区、办公区、教学区等设置基本符合有关文明施工、健康卫生的规定。施工现场扬尘治理措施基本符合河南省《城市房屋建筑和市政基础设施工程及道路扬尘污染防治标准》（DBJ41/174）的规定。2分</p>
		<p>资源配备计划（3分）</p>	<p>（1）机械投入计划与进度计划呼应，采用先进机械设备且配置合理、先进、满足安全技术规范和施工进度需要、物资运输、安装设备满足施工要求；劳动力投入计划与进度计划呼应，较好满足施工需要，调配投入计划合理、准确；主要物资投入计划与进度计划呼应，较好满足施工需要，调配投入计划合理、准确。3分</p> <p>（2）机械投入计划与进度计划呼应，机械设备配置合理，满足安全技术规范和施工进度需要；劳动力投入计划与进度计划呼应，基本满足施工需要，调配投入计划合理；主要物资投入计划与进度计划呼应，满足施工需要，调配投入计划基本合理。2.5分</p> <p>（3）机械投入计划与进度计划与机械设备配置基本合理；劳动力投入计划与进度计划基本满足施工需要；主</p>

		要物资投入计划与进度计划基本满足施工需要。2分
	施工进度表或施工网络图 (3分)	(1) 关键线路清晰、准确、完整、计划编制合理、可行、有针对性、满足磋商文件对工期的要求。3分 (2) 关键线路准确，计划编制合理可行，满足磋商文件对工期的要求。2.5分 (3) 关键线路基本准确，计划编制基本可行，基本满足磋商文件对工期的要求。2分
	施工总平面布置图 (3分)	(1) 总体布置有针对性、合理、能较好满足施工需要，符合安全、文明施工要求；材料堆放有序。3分 (2) 总体布置合理，符合安全、文明施工要求。2.5分 (3) 总体布置基本可行。2分
	技术创新的应用实施措施 (2分)	(1) 节能减排、绿色施工、工艺创新、装配式建筑等技术创新的应用实施措施符合工程情况，具有针对性、可行性、经济适用性。能够符合施工需要和相应技术标准等规定的。2分 (2) 节能减排、绿色施工、工艺创新、装配式建筑等技术创新的应用实施措施符合工程情况。1.5分 (3) 节能减排、绿色施工、工艺创新、装配式建筑等技术创新的应用实施措施基本满足设计要求。1分
	采用新工艺、新技术、新设备、新材料等的程度 (2分)	(1) 采用新工艺、新技术、新设备、新材料等的程度满足设计要求，符合施工需要和相应技术标准等规定，经济适用。2分 (2) 采用新工艺、新技术、新设备、新材料等的程度满足设计要求，符合施工要求。1.5分 (3) 采用新工艺、新技术、新设备、新材料等的程度满足设计要求，基本符合施工要求。1分
	风险管理措施 (2分)	(1) 风险防控管理措施齐全，风险预控符合规范要求，风险控制要点定位准确，各阶段风险控制及应急措施得力。2分 (2) 风险防控管理措施基本齐全，风险预控符合规范要求，风险控制要点定位准确，有各阶段风险控制及应急措施。1.5分 (3) 风险防控管理措施基本齐全，风险预控符合规范

			要求，风险控制要点定位基本准确。1分
		备注：以上项目有缺项，该项为0分。	
2.2.2(3)	综合实力 (25分)	企业业绩 (8分)	供应商具有2023年01月01日以来（以竣工时间为准）类似工程（房屋改造工程）施工业绩，每提供一项得2分，本项最高得8分。（需提供成交网页截图、成交通知书、合同和竣工验收报告或竣工验收备案表原件扫描件）
		项目经理业绩 (6分)	项目经理具有2023年01月01日以来（以竣工时间为准）类似工程（房屋改造工程）施工业绩，每提供一项得2分，本项最高得6分。（需提供成交网页截图、成交通知书、合同和竣工验收报告或竣工验收备案表原件扫描件） 备注：项目经理业绩和企业业绩不得重复计算；
		项目管理机构 (5分)	(1) 技术负责人具有建筑工程相关专业高级职称者得1分。 (2) 施工员、质量员、安全员、材料员、造价人员配备齐全并取得岗位证书或其他能够证明职业能力的得2分（缺项得0分）。 (需提供劳动合同及2025年12月以来任意1个月在本单位缴纳的养老保险参保证明。) (3) 提供各关键岗位人员（项目经理、技术负责人及施工员、质量员、安全员、材料员、造价人员等相关技术人员）的在岗、更换、履职尽责承诺，以及科学全面、切实可行、合法有效的保证技术措施落实到位的承诺和落实不到位的处理承诺，得2分（缺项得0分）
		优惠服务承诺 (3分)	承诺不间断施工，施工期间不拖欠农民工工资，有支付农民工工资专项保证金，并有违背承诺时的自罚措施；针对本项目提供比较详细、合理的服务计划，包含质保期内、外的服务承诺，具有完整的项目售后优惠服务承诺。以上承诺针对性强、科学合理、切实可行得3分；合理可行得2分；基本合理得1分（缺项得0分）
		三体系认证 (2分)	供应商具有ISO9001质量管理体系认证证书、ISO14001环境管理体系认证证书、ISO45001职业健康安全管

		理体系认证证书，齐全有效的，得2分，否则不得分。
	节能清单产品（0.5分）	所投材料如为“节能产品政府采购品目清单”内的非政府强制采购节能产品的，加0.5分。供应商须在响应文件中附该产品经国家确定的认证机构出具的、处于有效期之内的《国家节能产品认证证书》复印件，否则磋商小组有权不予认可。清单可在中华人民共和国财政部网站（ http://www.mof.gov.cn ）、中国政府采购网（ http://www.ccgp.gov.cn/ ）查阅。
	环保清单产品（0.5分）	所投材料如为“环境标志产品政府采购品目清单”内的产品的，加0.5分。供应商须在响应文件中附该产品经国家确定的认证机构出具的、处于有效期之内的《中国环境标志产品认证证书》复印件，否则磋商小组有权不予认可。清单可在中华人民共和国财政部网站（ http://www.mof.gov.cn ）、中国政府采购网（ http://www.ccgp.gov.cn/ ）查阅。

1. 磋商程序及方法

- 1.1 初步评审；
- 1.2 磋商；
- 1.3 综合评分。
- 1.4 确定成交供应商原则

除供应商须知前附表规定磋商小组直接确定成交供应商外，采购人依据磋商小组推荐的成交候选人确定成交供应商，磋商小组推荐成交候选人的人数见供应商须知前附表。

2. 初步评审

2.1 初步评审标准

- 2.1.1 形式评审标准：见磋商程序及办法前附表。
- 2.1.2 资格评审标准：见磋商程序及办法前附表。
- 2.1.3 响应性评审标准：见磋商程序及办法前附表。

2.2 磋商小组依据本章第2款规定的标准对磋商响应文件进行初步评审。有一项不符合评审标准的，作废标处理。

2.3 供应商有以下情形之一的，其磋商响应文件作废标处理：

- (1) 串通投标或弄虚作假或有其他违法行为的；
- (2) 不按磋商小组要求澄清、说明或补正的。

2.4 磋商小组在对响应文件的有效性、完整性和响应程度进行审查时，可以要求供应商对响应文件

中含义不明确、同类问题表述不一致或者有明显文字和计算错误的内容等作出必要的澄清、说明或者更正。供应商的澄清、说明或者更正不得超出响应文件的范围或者该响应文件的实质性内容。

磋商小组要求供应商澄清、说明或者更正响应文件应在交易中心平台提出。供应商的澄清、说明或者更正应当有法定代表人或其授权人签字或加盖公章。

2.5 磋商报价有算术错误的，磋商小组按以下原则对磋商报价进行修正，修正的价格经供应商书面确认后具有约束力。供应商不接受修正价格的，其磋商响应文件作废标处理。

(1) 磋商响应文件中的大写金额与小写金额不一致的，以大写金额为准；

(2) 总价金额与依据单价计算出的结果不一致的，以单价金额为准修正总价，但单价金额小数点有明显错误的除外。

3. 磋商

3.1 磋商小组所有成员应当与通过初步评审的供应商进行磋商，并给予所有参加磋商的供应商平等的磋商机会。

3.2 磋商结束后，磋商小组要求所有实质性响应的供应商在规定时间内提交最后报价，最后报价必须在磋商小组要求的时间内以书面的形式提交。最后报价是供应商响应文件的有效组成部分。在未对磋商文件作出实质性变动的情况下，供应商提交的最后报价不得高于其前一次报价。在磋商文件作出实质性变动但供应商的响应文件未作出相应实质性变动的情况下，该供应商提交的最后报价也不得高于其前一次报价。

3.3 最后报价是供应商响应文件的有效组成部分，未按要求进行最后报价的，其响应文件将被否决。

3.4 异常低价审查

(一) 评审中出现下列情形之一的，评审委员会应当启动异常低价投标（响应）审查程序：

1. 投标（响应）报价低于全部通过符合性审查供应商投标（响应）报价平均值 50%的，即投标（响应）报价 $<$ 全部通过符合性审查供应商投标（响应）报价平均值 \times 50%；

2. 投标（响应）报价低于通过符合性审查的次低报价供应商投标（响应）报价 50%的，即投标（响应）报价 $<$ 通过符合性审查的次低报价供应商投标（响应）报价 \times 50%；

3. 投标（响应）报价低于采购项目最高限价 45%的，即投标（响应）报价 $<$ 采购项目最高限价 \times 45%；

4. 评审委员会基于专业判断，认为供应商报价过低，有可能影响产品质量或者不能诚信履约的其他情形。

相关法律法规对供应商报价有规定的，从其规定。

(二) 评审委员会启动异常低价投标（响应）审查后，属于前述第 1 项至第 4 项情形的，应当要求相关供应商在评审现场合理的时间内对投标（响应）价格作出解释，提供项目具体成本测算等与报价合理性相关的书面说明及必要的证明材料，包括但不限于原材料成本、人工成本、制造费

用等，给予相关供应商的合理时间一般不少于30分钟。其中，属于第 3 项情形，供应商已随投标（响应）文件一并提交相关书面说明及必要的证明材料的，在评审现场可不再重复提交。

评审委员会依据专业经验，参考同类项目中标（成交）价格、类似产品市场价格水平、行业人工费用标准、国家有关部门指导行业协会发布的行业平均成本等情况，对报价合理性进行判断。投标（响应）供应商不能提供书面说明、证明材料，或者提供的书面说明、证明材料不能证明其报价合理性的，评审委员会应当将其作为无效投标（响应）处理。

异常低价投标（响应）审查的启动原因、审查意见和审查结果应当在评审报告中记录，并随供应商提供的相关书面说明及证明材料一并归档。

4. 综合评分

经磋商确定提交最后报价的供应商后，由磋商小组采用综合评分法对提交最后报价的供应商的响应文件和最后报价进行综合评分。综合评分办法见磋商程序及办法前附表。

4.1 分值构成

分值构成：见磋商程序及办法前附表。

4.2 磋商基准价

磋商基准价：见磋商程序及办法前附表。

4.3 评分标准

评分标准：见磋商程序及办法前附表。

5. 磋商结果

磋商结束后，磋商小组编写评审报告，根据综合评分情况，按照评审得分由高到低的顺序向采购人推荐候选成交供应商。

评审报告应当由磋商小组全体人员签字认可。磋商小组成员对评审报告有异议的，磋商小组按照少数服从多数的原则推荐成交候选供应商，采购程序继续进行。对评审报告有异议的磋商小组成员，应当在报告上签署不同意见并说明理由，由磋商小组记录相关情况。磋商小组成员拒绝在报告上签字又不说明其不同意见和理由的，视为同一评审报告。

第四章 合同条款及格式
(GF—2017—0201)

建设工程施工合同

住 房 城 乡 建 设 部
国 家 工 商 行 政 管 理 总 局

制定

说 明

为了指导建设工程施工合同当事人的签约行为，维护合同当事人的合法权益，依据《中华人民共和国民法典》、《中华人民共和国建筑法》、《中华人民共和国招标投标法》以及相关法律法规，住房和城乡建设部、国家工商行政管理总局对《建设工程施工合同（示范文本）》（GF-2013-0201）进行了修订，制定了《建设工程施工合同（示范文本）》（GF-2017-0201）（以下简称《示范文本》）。为了便于合同当事人使用《示范文本》，现就有关问题说明如下：

一、《示范文本》的组成

《示范文本》由合同协议书、通用合同条款和专用合同条款三部分组成。

（一）合同协议书

《示范文本》合同协议书共计 13 条，主要包括：工程概况、合同工期、质量标准、签约合同价和合同价格形式、项目经理、合同文件构成、承诺以及合同生效条件等重要内容，集中约定了合同当事人基本的合同权利义务。

（二）通用合同条款

通用合同条款是合同当事人根据《中华人民共和国建筑法》、《中华人民共和国民法典》等法律法规的规定，就工程建设的实施及相关事项，对合同当事人的权利义务作出的原则性约定。

通用合同条款共计 20 条，具体条款分别为：一般约定、发包人、承包人、监理人、工程质量、安全文明施工与环境保护、工期和进度、材料与设备、试验与检验、变更、价格调整、合同价格、计量与支付、验收和工程试车、竣工结算、缺陷责任与保修、违约、不可抗力、保险、索赔和争议解决。前述条款安排既考虑了现行法律法规对工程建设的有关要求，也考虑了建设工程施工管理的特殊需要。

（三）专用合同条款

专用合同条款是对通用合同条款原则性约定的细化、完善、补充、修改或另行约定的条款。合同当事人可以根据不同建设工程的特点及具体情况，通过双方的磋商、协商对相应的专用合同条款进行修改补充。在使用专用合同条款时，应注意以下事项：

1. 专用合同条款的编号应与相应的通用合同条款的编号一致；
2. 合同当事人可以通过对专用合同条款的修改，满足具体建设工程的特殊要求，避免直接修改通用合同条款；
3. 在专用合同条款中有横道线的地方，合同当事人可针对相应的通用合同条款进行细化、完善、补充、修改或另行约定；如无细化、完善、补充、修改或另行约定，则填写“无”或划

“/”。

二、《示范文本》的性质和适用范围

《示范文本》为非强制性使用文本。《示范文本》适用于房屋建筑工程、土木工程、线路管道和设备安装工程、装修工程等建设工程的施工承发包活动,合同当事人可结合建设工程具体情况,根据《示范文本》订立合同,并按照法律法规规定和合同约定承担相应的法律责任及合同权利义务。

第一部分 合同协议书

发包人（全称）：河南理工大学

承包人（全称）：_____

根据《中华人民共和国民法典》、《中华人民共和国建筑法》及有关法律、法规规定，遵循平等、自愿、公平和诚实信用的原则，双方就施工及有关事项协商一致，共同达成如下协议：

一、工程概况

1. 工程名称：

2. 工程地点：

3. 工程立项批准文号：/。

4. 资金来源：_____。

5. 工程内容：_____。

群体工程应附《承包人承揽工程项目一览表》（附件1）。

6. 工程承包范围：

磋商文件与响应文件所包含的全部施工内容，并按照发包人实际使用要求进行工程量的增减。

二、合同工期

计划开工日期：__年__月__日。

计划竣工日期：__年__月__日。

工期总日历天数：__天。工期总日历天数与根据前述计划开竣工日期计算的工期天数不一致的，以工期总日历天数为准。

三、质量标准

工程质量符合_____标准。

四、签约合同价与合同价格形式

1. 签约合同价为：

人民币（大写_____）（¥_____元）；

其中：

（1）安全文明施工费：

人民币（大写____）（¥_____元）；

（2）材料和工程设备暂估价金额：∟；

（3）专业工程暂估价金额：∟；

（4）暂列金额：

人民币（大写____）（¥_____元）。

2. 合同价格形式：固定总价合同。

五、项目经理

承包人项目经理：_____。

六、合同文件构成

本协议书与下列文件一起构成合同文件：

- （1）成交通知书；
- （2）投标函及其附录；
- （3）专用合同条款及其附件；
- （4）通用合同条款；
- （5）技术标准和要求；
- （6）图纸；
- （7）已标价工程量清单或预算书；
- （8）其他合同文件。

在合同订立及履行过程中形成的与合同有关的文件均构成合同文件组成部分。

上述各项合同文件包括合同当事人就该项合同文件所作出的补充和修改，属于同一类内容的文件，应以最新签署的为准。专用合同条款及其附件须经合同当事人签字或盖章。

七、承诺

1. 发包人承诺按照法律规定履行项目审批手续、筹集工程建设资金并按照合同约定的期限和方式支付合同价款。

2. 承包人承诺按照法律规定及合同约定组织完成工程施工，确保工程质量和安全，不进行转包及违法分包，并在缺陷责任期及保修期内承担相应的工程维修责任。

3. 发包人和承包人通过招投标形式签订合同的，双方理解并承诺不再就同一工程另行签订与合同实质性内容相背离的协议。

八、词语含义

本协议书中词语含义与第二章通用合同条款中赋予的含义相同。

九、签订时间

本合同于___年___月___日签订。

十、签订地点

本合同在河南理工大学内签订。

十一、补充协议

合同未尽事宜，合同当事人另行签订补充协议，补充协议是合同的组成部分。

十二、合同生效

本合同自双方签字盖章且承包人缴纳履约保证金(银行保函)后生效。

十三、合同份数

本合同一式___份，均具有同等法律效力，发包人执___份，承包人执___份。

发包人：（公章）

承包人：（公章）

法定代表人或其委托代理人：

法定代表人或其委托代理人：

采购申请单位负责人（签字）：

（签字）

组织机构代码：

组织机构代码：

地 址：

地 址：

邮政编码：

邮政编码：

法定代表人：

法定代表人：

委托代理人：

委托代理人：

电 话：

电 话：

传 真：

传 真：

电子信箱：

电子信箱：

开户银行：

开户银行：

账 号：

账 号：

第二章 通用合同条款

通用条款参照 (CF-2017-0201)

第三部分 专用合同条款

1. 一般约定

1.1 词语定义

1.1.1 合同

1.1.1.10 其他合同文件包括：1、本工程施工合同补充协议；2、建设工程施工合同协议书；3、采购文件及其附件、答疑纪要（如有）；4、成交通知书；5、图纸（如有）；6、工程量清单；7、已标价工程量清单；8、响应性文件及其附件；9、建设工程施工合同专用条款；10、建设工程施工合同通用条款；11、标准、规范及有关技术文件；12、双方有关工程的洽商、变更等书面记录和文件；发包人有关通知及工程会议纪要；工程施工过程中的有关信件、数据电文（电传、传真、电子数据交换和电子邮件）。

1.1.2 合同当事人及其他相关方

1.1.2.4 监理人：∕。

1.1.2.5 设计人：∕。

1.1.3 工程和设备

1.1.3.7 作为施工现场组成部分的其他场所包括：∕。

1.1.3.9 永久占地包括：∕。

1.1.3.10 临时占地包括：∕。

1.3 法律

适用于合同的其他规范性文件：《中华人民共和国建筑法》、《中华人民共和国民法典》、《中华人民共和国招标投标法》、《建筑工程强制性标准条文》、《建设工程质量管理条例》、《建设工程安全生产管理条例》、《房屋建筑工程质量保修办法》、河南省及焦作市关于安全文明施工的法规、规章和行政规范性文件等。

1.4 标准和规范

1.4.1 适用于工程的标准规范包括：《河南省房屋建筑与装饰预算定额》（HA01-31-2016）、《建设工程工程量清单计价标准》（GB/T 50500-2024）、《建筑工程施工质量验收统一标准》等现行适用于本工程的国家标准、行业标准、工程所在地的地方性标准，以及相应的规范、规程。

1.4.2 发包人提供国外标准、规范的名称：∕；

发包人提供国外标准、规范的份数：∕；

发包人提供国外标准、规范的名称：∕。

1.4.3 发包人对工程的技术标准和功能要求的特殊要求：∕。

1.5 合同文件的优先顺序

合同文件组成及优先顺序为：按照本合同第一部分协议条款第六条顺序排序，本工程合同协议书及补充协议书为第一排序。

1.6 图纸和承包人文件

1.6.1 图纸的提供

发包人向承包人提供图纸的期限：∕；

发包人向承包人提供图纸的数量：∕。

发包人向承包人提供图纸的内容：本合同发包内容中满足施工需求的全部图纸或施工技术方
案。

1.6.4 承包人文件

需要由承包人提供的文件，包括：施工组织设计、施工进度计划等；

承包人提供的文件的期限为：开工前 7 日内；

承包人提供的文件的数量为：4 份；

承包人提供的文件的形式为：纸质版及电子版；

发包人审批承包人文件的期限：收到承包人文件后 7 天内。

1.6.5 现场图纸准备

关于现场图纸准备的约定：承包人应在施工现场另外保存一套完整的图纸和承包人文件，供
发包人及有关人员进行工程检查时使用。

1.7 联络

1.7.1 发包人和承包人应当在 7 天内将与合同有关的通知、批准、证明、证书、指示、指令、
要求、请求、同意、意见、确定和决定等书面函件送达对方当事人。

1.7.2 发包人接收文件的地点：施工现场发包人办公地点；

发包人指定的接收人为：发包人代表。

承包人接收文件的地点：施工现场承包人办公地点；

承包人指定的接收人为：项目经理。

监理人接收文件的地点：∕；

监理人指定的接收人为：∟。

1.10 交通运输

1.10.1 出入现场的权利

关于出入现场的权利的约定：发包人有权自由出入工程施工现场。承包人应在订立合同前查勘施工现场，并根据工程规模及技术参数合理预见工程施工所需的进出施工现场的方式、手段、路径等。因承包人未合理预见所增加的费用和（或）延误的工期由承包人承担。

1.10.3 场内交通

关于场外交通和场内交通的边界的约定：∟。

关于发包人向承包人免费提供满足工程施工需要的场内道路和交通设施的约定：∟。

1.10.4 超大件和超重件的运输

运输超大件或超重件所需的道路和桥梁临时加固改造费用和其他有关费用由承包人承担。

1.11 知识产权

1.11.1 关于发包人提供给承包人的图纸、发包人为实施工程自行编制或委托编制的技术规范以及反映发包人关于合同要求或其他类似性质的文件的著作权的归属：执行通用条款。

关于发包人提供的上述文件的使用限制的要求：执行通用条款。

1.11.2 关于承包人为实施工程所编制文件的著作权的归属：执行通用条款。

关于承包人提供的上述文件的使用限制的要求：执行通用条款。

1.11.4 承包人在施工过程中所采用的专利、专有技术、技术秘密的使用费的承担方式：执行通用条款。

1.13 工程量清单错误的修正

(1) 出现工程量清单错误时，是否调整合同价格：本工程是总价合同，存在工程量清单缺陷时，合同价格及合同工期不调整。

(2) 工程量清单缺项：本工程是总价合同，存在工程量清单缺陷时，合同价格及合同工期不调整。

允许调整合同价格的工程量偏差范围：∟。

2. 发包人

2.2 发包人代表

发包人代表：

姓 名：_____；

身份证号： /_____；
职 务： _____；
联系电话： _____；
电子信箱： _____；
通信地址： _____。

发包人对发包人代表的授权范围如下：负责工程现场的协调、管理、变更、签证等与本工程建设相关的事宜。

2.4 施工现场、施工条件和基础资料的提供

2.4.1 提供施工现场

关于发包人移交施工现场的期限要求：开工日期 7 天前。

2.4.2 提供施工条件

关于发包人应负责提供施工所需要的条件，包括：具备施工条件。

2.5 资金来源证明及支付担保

发包人提供资金来源证明的期限要求： /。

发包人是否提供支付担保： /。

发包人提供支付担保的形式： /。

3. 承包人

3.1 承包人的一般义务

(9) 承包人提交的竣工资料的内容：竣工图及工程有关所有竣工资料，并满足国家、省、市相关规定和发包人的要求。

承包人需要提交的竣工资料套数：4 套。

承包人提交的竣工资料的费用承担：承包人承担。

承包人提交的竣工资料移交时间：竣工验收前 7 日内。

承包人提交的竣工资料形式要求：纸质版及电子版。

(10) 承包人应履行的其他义务：按照本合同要求的工期与质量标准进行施工，确保施工安全，并服从发包人的管理。

3.2 项目经理

3.2.1 项目经理：

姓名：_____；
身份证号：_____；
建造师执业资格等级：_____；
建造师注册证书号：_____；
建造师执业印章号：_____；
安全生产考核合格证书号：_____；
联系电话：_____；
电子信箱：_____；
通信地址：_____；

承包人对项目经理的授权范围如下：全权负责本项目的施工生产、经营和安全等全过程的履约管理。

关于项目经理每月在施工现场的时间要求：每月不少于 22 天, 每天不少于 8 小时在施工现场。

承包人未提交劳动合同，以及没有为项目经理缴纳社会保险证明的违约责任：责令期限提交劳动合同并补缴社会保险，如逾期未提交相关证明，发包人有权更换项目经理，由此增加的费用和延误的工期由承包人承担。

项目经理未经批准，擅自离开施工现场的违约责任：每月擅自离场≤3 天的，承包人应承担违约金 1 仟元/天；每月擅自离场>3 天的，发包人有权要求承包人更换同等或以上条件的项目经理，并要求承包人承担违约金 5 仟元，由此延误的工期以及其它相应的损失由承包人承担。

3.2.3 承包人擅自更换项目经理的违约责任：发包人如同意更换，则承包人应承担违约金 2 万元。发包人如不同意更换（原项目经理能够继续履行职责），发包人应通过责令承包人撤销其更换决定，由此延误的工期以及其它相应的损失由承包人承担；若发包人不同意更换，但承包人坚持更换的，按上述标准加倍承担违约金。

3.2.4 承包人无正当理由拒绝更换项目经理的违约责任：处以 1 万元罚款，承包人承担因上述违约给发包人造成的一切损失。

3.3 承包人人员

3.3.1 承包人提交项目管理机构及施工现场管理人员安排报告的期限：执行通用条款。

3.3.2 承包人无正当理由拒绝撤换主要施工管理人员的违约责任：如主要施工管理人员失职或其他原因不能继续履行职责，发包人应要求其更换该管理人员，承包人应承担违约金 1 仟元/人。承包人无正当理由拒绝更换该管理人员，发包人应通知承包人，停止该管理人员工作，并指

示承包人暂时停止施工，同时承担违约金 5 仟元，由此延误的工期及其它相应的损失由承包人承担。

3.3.3 承包人主要施工管理人员离开施工现场的批准要求：执行通用条款。

3.3.4 承包人擅自更换主要施工管理人员的违约责任：处以 1 万元罚款，承包人承担因上述违约给发包人造成的一切损失。

承包人主要施工管理人员擅自离开施工现场的违约责任：处以 1 万元罚款，承包人承担因上述违约给发包人造成的一切损失。

3.5 分包

3.5.1 分包的一般约定

禁止分包的工程包括：除发包人同意分包的工程外，承包人不得分包。

主体结构、关键性工作的范围：∕。

3.5.2 分包的确定

允许分包的专业工程包括：∕。

其他关于分包的约定：∕。

3.5.4 分包合同价款

关于分包合同价款支付的约定：∕。

3.6 工程照管与成品、半成品保护

承包人负责照管工程及工程相关的材料、工程设备的起始时间：执行通用条款。

3.7 履约担保

承包人是否提供履约担保：是。

承包人提供履约担保的形式、金额及期限的：形式为支票、汇票或银行保函；金额为合同总价的 10%；工程竣工验收合格后 30 日内无息退还。

4. 监理人∕。

4.1 监理人的一般规定

关于监理人的监理内容：详见工程监理委托合同。

关于监理人的监理权限：详见工程监理委托合同。

关于监理人在施工现场的办公场所、生活场所的提供和费用承担的约定：由承包人向发包人及监理人各提供一间办公用房及办公家具，并承担相应的费用。

4.2 监理人员

总监理工程师：

姓名：_____；

职务：_____；

监理工程师执业资格证书号：_____；

联系电话：；

电子信箱：_/；

通信地址：/；

关于监理人的其他约定：/。

4.4 商定或确定

在发包人和承包人不能通过协商达成一致意见时，发包人授权监理人对以下事项进行确定：

(1) 无；

(2) 无；

(3) 无。

5. 工程质量

5.1 质量要求

5.1.1 特殊质量标准和要求：_____。

关于工程奖项的约定：/。

5.3 隐蔽工程检查

5.3.2 承包人提前通知发包人隐蔽工程检查的期限的约定：48小时。

发包人不能按时进行检查时，应提前24小时提交书面延期要求。

关于延期最长不得超过：48小时。

6. 安全文明施工与环境保护

6.1 安全文明施工

6.1.1 项目安全生产的达标目标及相应事项的约定：1. 承包人应针对本工程特点制定出相应的安全文明施工措施，还要对其工作人员进行安全教育，凡因承包人违反安全措施而造成的罚款、人身伤亡事故或伤害他人事故，均由承包人负责。2. 施工现场的卫生标准、噪声标准应满足

国家有关规定，施工中因违反规定造成的损失和发生的费用由承包人负责。

6.1.4 关于治安保卫的特别约定：由承包人负责并承担相应的费用。

关于编制施工场地治安管理计划的约定：由承包人负责并承担相应的费用。

6.1.5 文明施工

合同当事人对文明施工的要求：承包人应按文明施工的有关要求，确保施工场地整洁。

6.1.6 关于安全文明施工费支付比例和支付期限的约定：∕。

7. 工期和进度

7.1 施工组织设计

7.1.1 合同当事人约定的施工组织设计应包括的其他内容：∕。

7.1.2 施工组织设计的提交和修改

承包人提交详细施工组织设计的期限的约定：开工前 7 日内。

发包人在收到详细的施工组织设计后确认或提出修改意见的期限：7 日内。

7.2 施工进度计划

7.2.2 施工进度计划的修订

发包人在收到修订的施工进度计划后确认或提出修改意见的期限：7 日内。

7.3 开工

7.3.1 开工准备

关于承包人提交工程开工报审表的期限：开工前 7 日内。

关于发包人应完成的其他开工准备工作及期限：∕。

关于承包人应完成的其他开工准备工作及期限：∕。

7.3.2 开工通知

因发包人原因造成承包人未能在计划开工日期之日起 180 天内发出开工通知的，承包人有权提出价格调整要求，或者解除合同。

7.4 测量放线

7.4.1 发包人向承包人提供测量基准点、基准线和水准点及其书面资料的期限：∕。

7.5 工期延误

7.5.1 因发包人原因导致工期延误

(7) 因发包人原因导致工期延误的其他情形：∕。

7.5.2 因承包人原因导致工期延误

因承包人原因造成工期延误，逾期竣工违约金的计算方法为：承包人必须按其响应文件中承诺的工期及合同双方确认的增减工期如期竣工。若因承包人原因造成不能按期竣工的，承包人应承担因其拖延工期给发包人所带来的损失费，损失费的计算方法：按 2000 元/天向发包人支付违约金。

因承包人原因造成工期延误，逾期竣工违约金的上限：∕。

7.6 不利物质条件

不利物质条件的其他情形和有关约定：∕。

7.7 异常恶劣的气候条件

发包人和承包人同意以下情形视为异常恶劣的气候条件：

- (1) 强降雨、强降雪达到 69mm/小时以上的（以气象台提供的资料为准）；
- (2) 非正常时间的霜冻、冰雹出现；
- (3) 6 级以上大风持续 8 小时以上（以气象台提供的资料为准），以及水资源污染等。

7.9 提前竣工的奖励

7.9.2 提前竣工的奖励：∕。

8. 材料与设备

8.4 材料与工程设备的保管与使用

8.4.1 发包人供应的材料设备的保管费用的承担：（1）承包人应按设计和有关标准要求采购工程所需材料，并提供材料、产品合格证明，报发包人代表和监理工程师签字验收认可后方可进场，不合格的材料、设备不得进场。（2）承包人采购的材料、设备在使用前，应按要求进行检验或试验，检验合格且报发包人和监理工程师签字验收认可后方可使用，不合格的材料不得使用，检验、试验费由承包人承担。（3）发包人发现在施工中有以次充好的、没有产品合格证的、经抽查检验或实验不合格的材料或设备，承包人必须立即无条件地将这些材料或设备清理出场，并向发包人支付材料或设备价 200%的经济赔偿金，赔偿对发包人造成的损失。抽检中涉及的检验、试验费由承包人承担。（4）材料在进货前由承包人组织，由发包人、承包人共同考察确定，承包人按三方认可的产品进货。且所有购货合同必须由发包人代表和监理工程师签字，到货产品必须与样品一致。不合格的材料、与样品不符的材料不准进入施工现场。否则，发包人可以强行清理出场，其费用由承包人承担，并从工程款中直接扣除。

8.6 样品

8.6.1 样品的报送与封存

需要承包人报送样品的材料或工程设备，样品的种类、名称、规格、数量要求：

按发包人要求。

8.8 施工设备和临时设施

8.8.1 承包人提供的施工设备和临时设施

关于修建临时设施费用承担的约定：由承包人承担。承包人工作人员不允许居住在施工现场，承包人按发包人的要求在指定位置搭设施工临建。现场机械设备基础及施工便道、临建、建筑垃圾等在交工时由承包人自行拆除并清理出施工现场，交工时场清人离。若达不到发包人要求，发包人将自行处理，费用从工程款中扣除。

9. 试验与检验

9.1 试验设备与试验人员

9.1.2 试验设备

施工现场需要配置的试验场所：根据国家、省、市相关规定。

施工现场需要配备的试验设备：根据国家、省、市相关规定。

施工现场需要具备的其他试验条件：根据国家、省、市相关规定。

9.4 现场工艺试验

现场工艺试验的有关约定：根据国家、省、市相关规定。

10. 变更

10.1 变更的范围

关于变更的范围的约定：执行通用条款。

10.4 变更估价

10.4.1 变更估价原则

关于变更估价的约定：(1) 除专用合同条款另有约定外，因变更引起的价格调整按照本款约定处理：

①已标价工程量清单中有适用于变更工作的子目的，采用该子目的单价，其人工费、材料费、机械费等均不再进行调整，并按第二次（最终）报价总价（扣除暂列金额）与第一次报价

总价（扣除暂列金额）同比例下浮；

②已标价工程量清单中无适用于变更工作的子目，但有类似子目的，可在合理范围内参照类似子目的单价，由发包人与承包人商定变更工作的单价，并按第二次（最终）报价总价（扣除暂列金额）与第一次报价总价（扣除暂列金额）同比例下浮；

③已标价工程量清单中无适用或类似子目的单价，可按现行定额和造价文件计算后，并按中标价（扣除暂列金额）和最高投标限价（扣除暂列金额）的优惠比例进行下浮，也可由承包人提出，经发包人确认后执行。其材料价格依据本工程材料部分要求，参照变更或签证时期执行的焦作市标准定额站发布的信息价计取，焦作市信息价中缺项的材料，参照当期郑州市建设工程材料基准价格信息（只参考价格，不增加郑州至焦作的运费）；若实际施工中采用产地、品牌与焦作和郑州市建设工程材料基准价格信息均缺项的材料，按发包人、承包人、监理人三方考察签证的价格结算（考察材料不参与下浮）。人工部分参照施工期间河南省发布的价格指数进行调整。

（2）承包人响应时已考虑综合单价构成和水平应合理，无严重不平衡报价。变更时，当发现某子目（或材料价格）不平衡报价的幅度超过定额价（材料价格超过造价信息或市场平均价）±10%时，发包人有权要求承包人将该子目修正至合理水平后再执行清单报价（发包范围之内的合同总价不予调整）。

（3）执行原综合单价时，其人工费、材料费、机械费等均不再进行调整。

10.4.2 新增工程估价原则：同 10.4.1 变更估价原则

10.5 承包人的合理化建议

监理人审查承包人合理化建议的期限：/。

发包人审批承包人合理化建议的期限：/。

承包人提出的合理化建议降低了合同价格或者提高了工程经济效益的奖励的方法和金额为：/。

10.7 暂估价

暂估价材料和工程设备的明细详见附件 11：《暂估价一览表》。

10.7.1 依法必须采购的暂估价项目

对于依法必须采购的暂估价项目的确认和批准采取第/种方式确定。

10.7.2 不属于依法必须采购的暂估价项目

对于不属于依法必须采购的暂估价项目的确认和批准采取第/种方式确定。

第 3 种方式：承包人直接实施的暂估价项目

承包人直接实施的暂估价项目的约定/。

10.8 暂列金额

合同当事人关于暂列金额使用的约定：发包人提供的工程量清单中专项列出的暂列金额，只能按照发包人的指示要求使用。尽管暂列金额已含在合同总价内，但并不属于承包人所有，也不必然发生。只有按照合同约定实际发生后，才成为承包人的应得金额，纳入合同结算价款中。扣除实际发生金额后的暂列金额余额（含相应税金）仍属于发包人所有。

11. 价格调整

11.1 市场价格波动引起的调整

市场价格波动是否调整合同价格的约定：除明确的风险材料外因市场变化导致主要人工、材料、机械的价格变动的，结算时均不予调整。

因市场价格波动调整合同价格，采用以下第 \angle 种方式对合同价格进行调整：

第 1 种方式：采用价格指数进行价格调整。

关于各可调因子、定值和变值权重，以及基本价格指数及其来源的约定： \angle ；

第 2 种方式：采用造价信息进行价格调整。

(2) 关于基准价格的约定： \angle 。

专用合同条款①承包人在已标价工程量清单或预算书中载明的材料单价低于基准价格的：专用合同条款合同履行期间材料单价涨幅以基准价格为基础超过 $\angle\%$ 时，或材料单价跌幅以已标价工程量清单或预算书中载明材料单价为基础超过 $\angle\%$ 时，其超过部分据实调整。

②承包人在已标价工程量清单或预算书中载明的材料单价高于基准价格的：专用合同条款合同履行期间材料单价跌幅以基准价格为基础超过 $\angle\%$ 时，材料单价涨幅以已标价工程量清单或预算书中载明材料单价为基础超过 $\angle\%$ 时，其超过部分据实调整。

③承包人在已标价工程量清单或预算书中载明的材料单价等于基准单价的：专用合同条款合同履行期间材料单价涨跌幅以基准单价为基础超过 $\pm\angle\%$ 时，其超过部分据实调整。

第 3 种方式：其他价格调整方式 \angle 。

12. 合同价格、计量与支付

12.1 合同价格形式

1、单价合同。

综合单价包含的风险范围 \angle 。

风险费用的计算方法： \angle 。

风险范围以外合同价格的调整方法：∟。

2、总价合同。

总价包含的风险范围：∟。

风险费用的计算方法：∟。

风险范围以外合同价格的调整方法：工程若发生变更或新增工程时，其材料价格依据本工程材料部分要求，参照变更或新增工程时期执行的焦作市标准定额站发布的信息价计取，焦作市信息价中缺项的材料，参照当期郑州市建设工程材料基准价格信息（只参考价格，不增加郑州至焦作的运费）；若实际施工中采用产地、品牌与焦作和郑州市建设工程材料基准价格信息均缺项的材料，按发包人、承包人考察签证的价格结算（考察材料不参与下浮）。人工部分参照施工期间执行的焦作市标准定额站发布的信息价（人工费指导价格）进行找差。

施工期间若需对部分变更材料进行考察认价时，发包人将书面通知承包人，由承包人组织发包人予以实施，并于发包人书面通知日期7日内完成价格认证，否则发包人将自行组织相关人员考察，考察结果作为结算依据。

3、其他价格方式：∟。

12.2 预付款

12.2.1 预付款的支付

预付款支付比例或金额：∟。

预付款支付期限：∟。

预付款扣回的方式：∟。

12.2.2 预付款担保

承包人提交预付款担保的期限：∟。

预付款担保的形式为：∟。

12.3 计量

12.3.1 计量原则

工程量计算规则：按《建设工程工程量清单计价标准》（GB/T 50500-2024）中计算规则。

12.3.2 计量周期

关于计量周期的约定：按月进度计量。承包人每月25号向监理人提交已完工程量报告，监理人收到承包人报告后5个工作日内核定其已完成工程量，并报发包人核准，经发包人核准签认的工程量作为月工程款支付的依据。

12.3.3 单价合同的计量

关于单价合同计量的约定：∕。

12.3.4 总价合同的计量

关于总价合同计量的约定：按《建设工程工程量清单计价标准》（GB/T 50500-2024）中计算规则，按施工方案或施工图图示完成工程量计算。

12.3.5 总价合同采用支付分解表计量支付的，是否适用第 12.3.4 项（总价合同的计量）约定进行计量：按《建设工程工程量清单计价标准》（GB/T 50500-2024）中计算规则，按施工方案或施工图图示完成工程量计算。

12.3.6 其他价格形式合同的计量

其他价格形式的计量方式和程序：∕。

12.4 工程进度款支付

12.4.1 付款周期

关于付款周期的约定：待全部工程完工并经验收合格后付至合同价款（不含暂列金额）的 80%，余款等待竣工结算审计完成后 30 日内付至审计价款的 100%，承包人须在竣工验收合格且竣工结算审计完成这一节点向发包人交纳审计价款的 3%作为工程质量保证金，工程质保金在工程质量缺陷期（2 年）满且工程质量满足要求并提供退还质量保证金申请后 30 日内无息退还。

12.4.2 进度付款申请单的编制

关于进度付款申请单编制的约定：∕。

12.4.3 进度付款申请单的提交

- (1) 单价合同进度付款申请单提交的约定：∕。
- (2) 总价合同进度付款申请单提交的约定：∕。
- (3) 其他价格形式合同进度付款申请单提交的约定：∕。

12.4.4 进度款审核和支付

- (1) 监理人审查并报送发包人的期限：∕。

发包人完成审批并签发进度款支付证书的期限：∕。

- (2) 发包人支付进度款的期限：∕。

发包人逾期支付进度款的违约金的计算方式：∕。

12.4.6 支付分解表的编制

- 2、总价合同支付分解表的编制与审批：∕。

3、单价合同的总价项目支付分解表的编制与审批：/。

13. 验收和工程试车

13.1 分部分项工程验收

13.1.2 发包人不能按时进行验收时，应提前 24 时提交书面延期要求。

关于延期最长不得超过：48 小时。

13.2 竣工验收

13.2.2 竣工验收程序

关于竣工验收程序的约定：执行通用条款。

发包人不按照本项约定组织竣工验收、颁发工程接收证书的违约金的计算方法：

执行通用条款。

13.2.5 移交、接收全部与部分工程

承包人向发包人移交工程的期限：竣工验收合格之日起 7 日内。

发包人未按本合同约定接收全部或部分工程的，违约金的计算方法：执行通用条款。

承包人未按时移交工程的，违约金的计算方法为：由承包人向发包人支付违约金 2000 元/天。

13.3 工程试车

13.3.1 试车程序

工程试车内容：/。

(1) 单机无负荷试车费用由/承担；

(2) 无负荷联动试车费用由_/承担。

13.3.3 投料试车

关于投料试车相关事项的约定：/。

13.6 竣工退场

13.6.1 竣工退场

承包人完成竣工退场的期限：3 日内。

14. 竣工结算

14.1 竣工结算申请

承包人提交竣工结算申请单的期限：工程竣工且经验收合格并提交竣工资料和竣工图纸后 28 天内，承包人向发包人递交竣工结算申请单及完整的结算资料，双方按照协议约定的合同价款及专用条款约定的合同价款调整内容，进行工程竣工结算。

竣工结算申请单应包括的内容：结算书 2 份、竣工验收报告（合格）、延期报告、施工合同、采购文件、响应文件、变更及新增工程、相关材料的价格考察认价单、施工图纸等与结算价款有关的所有资料。以上资料均为原件。

14.2 竣工结算审核

发包人审批竣工付款申请单的期限：发包人收到承包人递交的完整结算资料后 28 天内进行核实，经发包人确认或提出修改意见并审核定案（审计）后，向承包人按合同约定支付工程竣工结算价款。

发包人完成竣工付款的期限：∕。

关于竣工付款证书异议部分复核的方式和程序：∕。

14.4 最终结清

14.4.1 最终结清申请单

承包人提交最终结清申请单的份数：一式三份。

承包人提交最终结算申请单的期限：∕。

14.4.2 最终结清证书和支付

(1) 发包人完成最终结清申请单的审批并颁发最终结清证书的期限：∕。

(2) 发包人完成支付的期限：∕。

15. 缺陷责任期与保修

15.2 缺陷责任期

缺陷责任期的具体期限：按附件《工程质量保修书》执行。

15.3 质量保证金

关于是否扣留质量保证金的约定：在工程项目竣工前，承包人按专用合同条款第 3.7 条提供履约担保的，发包人不得同时预留工程质量保证金。

15.3.1 承包人提供质量保证金的方式

质量保证金采用以下第(3)种方式：

(1) 质量保证金保函，保证金额为：∕；

(2) $\frac{\quad}{\quad}$ %的工程款；

(3) 其他方式：中标单位须在工程竣工验收后这一节点付款前须采用现金、转账或汇票（不含承兑汇票）方式向采购人缴纳合同价款 3%的工程质量保证金；工程质保金在工程质量缺陷期（2 年）满且工程质量满足要求后 30 日内，一次性无息退还。

15.3.2 质量保证金的扣留

质量保证金的扣留采取以下第(3)种方式：

(1) 在支付工程进度款时逐次扣留，在此情形下，质量保证金的计算基数不包括预付款的支付、扣回以及价格调整的金额；

(2) 工程竣工结算时一次性扣留质量保证金；

(3) 其他扣留方式：按工程款支付约定。

关于质量保证金的补充约定： $\frac{\quad}{\quad}$ 。

15.4 保修

15.4.1 保修责任

工程保修期为：质保期限按国家有关规定执行，在质保期内出现质量问题，由承包人或产品质量本身原因造成的由承包人负责维修，并承担鉴定费及维修费用，如承包人不维修也不承担费用，发包人可按实际发生的费用，从质保金中扣除，承包人承担违约责任。工程质保期内，如遇水、电、暖、渗漏等应急维修工程时，发包人将立即电话通知承包人，若承包人不能及时进行维修，为减少由此造成的损失，发包人可直接安排有关人员进行抢修，并在抢修完成后以书面形式通知承包人，费用按实际发生数额从质保金中直接扣除；如遇其它维修工程，承包人在接到发包人的书面通知之日起 48 小时内必须到现场进行维修，否则，按上述办法执行。

15.4.3 修复通知

承包人收到保修通知并到达工程现场的合理时间： $\frac{\quad}{\quad}$ 。

16. 违约

16.1 发包人违约

16.1.1 发包人违约的情形

发包人违约的其他情形： $\frac{\quad}{\quad}$ 。

16.1.2 发包人违约的责任

发包人违约责任的承担方式和计算方法：

(1) 因发包人原因未能在计划开工日期前 7 天内下达开工通知的违约责任：执行通用条款。

(2) 因发包人原因未能按合同约定支付合同价款的违约责任：执行通用条款。

(3) 发包人违反第 10.1 款（变更的范围）第（2）项约定，自行实施被取消的工作或转由他人实施的违约责任：执行通用条款。

(4) 发包人提供的材料、工程设备的规格、数量或质量不符合合同约定，或因发包人原因导致交货日期延误或交货地点变更等情况的违约责任：执行通用条款。

(5) 因发包人违反合同约定造成暂停施工的违约责任：执行通用条款。

(6) 发包人无正当理由没有在约定期限内发出复工指示，导致承包人无法复工的违约责任：执行通用条款。

(7) 其他：∕。

16.1.3 因发包人违约解除合同

承包人按 16.1.1 项（发包人违约的情形）约定暂停施工满∕天后发包人仍不纠正其违约行为并致使合同目的不能实现的，承包人有权解除合同。

16.2 承包人违约

16.2.1 承包人违约的情形

承包人违约的其他情形 ∕。

16.2.2 承包人违约的责任

承包人违约责任的承担方式和计算方法：若达不到国家规定的合格质量标准，承包人必须采取返工、返修或其他弥补措施，使本工程达到规范规定的验收标准，由此引起的工期延误及相关费用由承包人承担，另由承包人向发包人支付合同总价 5%的违约金。

16.2.3 因承包人违约解除合同

关于承包人违约解除合同的特别约定：对有下列情况之一时，发包人有权停止拨款，有权单方解除合同，责令承包人撤离施工现场，有权留置承包人的施工机械，履约保证金不予退还，并要求承包人赔偿有关损失：1. 因承包人责任造成工程重大质量安全事故，且无能力继续履约时；2. 承包人与第三方发生的债务诉讼，致使法院通过法律程序冻结发包人银行帐户或划拨发包人银行帐户存款时；3. 合同指定的项目经理没有按要求到岗超过 15 日的，或未经发包人同意项目经理擅自离开工程现场岗超过 30 日的。

发包人继续使用承包人在施工现场的材料、设备、临时工程、承包人文件和由承包人或以其名义编制的其他文件的费用承担方式：∕。

17. 不可抗力

17.1 不可抗力的确认

除通用合同条款约定的不可抗力事件之外，视为不可抗力的其他情形： /

17.4 因不可抗力解除合同

合同解除后，发包人应在商定或确定发包人应支付款项后 28 天内完成款项的支付。

18. 保险

18.1 工程保险

关于工程保险的特别约定：执行通用条款。

18.3 其他保险

关于其他保险的约定：执行通用条款。

承包人是否应为其施工设备等办理财产保险：执行通用条款。

18.7 通知义务

关于变更保险合同时的通知义务的约定：执行通用条款。

20. 争议解决

20.3 争议评审

合同当事人是否同意将工程争议提交争议评审小组决定： / 。

20.3.1 争议评审小组的确定

争议评审小组成员的确定： / 。

选定争议评审员的期限： / 。

争议评审小组成员的报酬承担方式： / 。

其他事项的约定： / 。

20.3.2 争议评审小组的决定

合同当事人关于本项的约定： / 。

20.4 仲裁或诉讼

因合同及合同有关事项发生的争议，按下列第 (2) 种方式解决：

(1) 向 焦作 仲裁委员会申请仲裁；

(2) 向工程所在地人民法院起诉。

21. 补充条款

21.1 施工用电按发包人要求装表计量，施工用水用电费用由承包人自行解决，施工现场满足“三通一平”。

21.2. 承包人未经发包人同意，不得将所承包工程的任何部分分包。

21.3. 承包人不得将其承包的全部工程转包给他人，也不得将其承包的全部工程肢解以后以分包的名义分别转包给他人。违反本条规定违法分包的，发包人可单方解除合同，承包人应当向发包人承担合同价款 30%的违约金。

21.4. 由发包人引起的工期延期及时由发包人、承包人、监理人三方共同签字认可，时效为现场发生时 7 日内，逾将不予认可。

21.5. 所有付款均需开具合法、合规发票。工程结算（审计）完成后剩余发票一次全部开出。

21.6. 所有工程竣工资料齐全，发包人方可组织工程竣工验收（含施工日志、竣工资料、竣工图等）。工程验收合格后，承包人应当及时向发包人移交所有相关的工程资料。否则，发包人可以暂停支付工程款。

21.7. 若因设计图纸局部设计不详，在后续图纸会审或施工中需进一步细化设计的，发包人仅对细化后的图纸进行技术认可，不再调整其相应价款。

21.8. 其它按本工程采购文件及补充通知、响应文件、成交通知书等相关内容执行，与本合同具有同等法律效力。

21.9. 若由于工人或农民工工资及相关问题导致工人或农民工向发包方投诉或上访等（如围堵学校大门、围攻办公大楼、校内外游行等）影响发包方正常教学办公秩序行为以及其他给学校造成负面影响的，发包方有权拒付工程款，且承包方应向发包方支付违约金（每次 10 万元人民币），该违约金可以从发包方实际应付承包方的工程款或履约保证金中直接扣除；若对发包方造成损失的，承包方还应当承担相应的赔偿责任。因承包人拖欠农民工工资造成发包人涉及法律诉讼的，承包人应当向发包人承担合同价款 20%的违约金，同时项目经理要承担连带责任。

21.10. 中标人确定后需向采购人提供广联达或品茗版本的已标价工程量清单电子版。

21.11. 本合同约定的承包人应支付的违约金直接从发包人应实付的工程款中扣除，只有在工程款不足以支付违约金时才从履约保证金中扣除。

21.12. 承包人在施工过程中不得扰民，若有扰民，在接到承包人指示后，应当立即改正，否则，发包人可视情况从安全文明措施费中扣除部分款项。承包人也不得以扰民停工为由向发包

人主张延长工期等任何请求。

21.13. 工程施工中若发生合同价款以外计日工，其价格参照焦作市定额站发布的施工当期各工种信息价格（普工）乘 1.38 系数计入税前（含管理费和利润）；若发生零星机械台班，其价格参照现行定额机械台班预算价格计入税前（含管理费和利润）

21.14. 未尽事宜，按国家有关规定执行。

21.15. 工程承包项目经理与承包人对工程质量、工程安全和工人工资支付承担连带责任。

附件

协议书附件：

附件 1：承包人承揽工程项目一览表

专用合同条款附件：

附件 2：发包人供应材料设备一览表

附件 3：工程质量保修书

附件 4：主要建设工程文件目录

附件 5：承包人用于本工程施工的机械设备表

附件 6：承包人主要施工管理人员表

附件 7：分包人主要施工管理人员表

附件 1:

承包人承揽工程项目一览表

附件 3:

工程质量保修书

发包人（全称）：河南理工大学

承包人（全称）：

发包人和承包人根据《中华人民共和国建筑法》和《建设工程质量管理条例》，经协商一致就（工程全称）签订工程质量保修书。

一、工程质量保修范围和内容

承包人在质量保修期内，按照有关法律规定和合同约定，承担工程质量保修责任。

质量保修范围包括地基基础工程、主体结构工程，屋面防水工程、有防水要求的卫生间、房间和外墙面的防渗漏，供热与供冷系统，电气管线、给排水管道、设备安装和装修工程，以及双方约定的其他项目。具体保修的内容，双方约定如下：

（1）承包人在质量保修期内，按照有关法律、法规、规章的管理规定和双方约定，承担本工程
质量保修责任。

（2）质量保修范围包括本工程所包含的全部内容，以及双方约定的其他项目。

二、质量保修期

根据《建设工程质量管理条例》及有关规定，工程的质量保修期如下：

1. 地基基础工程和主体结构工程为设计文件规定的工程合理使用年限；
2. 屋面防水工程、有防水要求的卫生间、房间和外墙面的防渗漏为伍年；
3. 装饰装修工程为贰年；
4. 电气管线、给排水管道、设备安装工程为贰年（具体以承包人响应文件承诺为准，但不得低于此期限）；
5. 供热与供冷系统为贰个采暖期、供冷期；
6. 住宅小区内的给排水设施、道路等配套工程为贰年；
7. 其他项目保修期限约定如下：贰年（具体以承包人响应文件承诺为准，但不得低于此期限）。

质量保修期自工程竣工验收合格之日起计算。

三、缺陷责任期

工程缺陷责任期为 24 个月，缺陷责任期自工程通过竣工验收之日起计算。单位工程先于全部工程进行验收，单位工程缺陷责任期自单位工程验收合格之日起算。

缺陷责任期终止后，发包人应退还剩余的质量保证金。

四、质量保修责任

1. 属于保修范围、内容的项目，承包人应当在接到保修通知之日起7天内派人保修。承包人不在约定期限内派人保修的，发包人可以委托他人修理。

2. 发生紧急事故需抢修的，承包人在接到事故通知后，应当立即到达事故现场抢修。

3. 对于涉及结构安全的质量问题，应当按照《建设工程质量管理条例》的规定，立即向当地建设行政主管部门和有关部门报告，采取安全防范措施，并由原设计人或者具有相应资质等级的设计人提出保修方案，承包人实施保修。

4. 质量保修完成后，由发包人组织验收。

五、保修费用

保修费用由造成质量缺陷的责任方承担。

六、双方约定的其他工程质量保修事项：∟。

工程质量保修书由发包人、承包人在工程竣工验收前共同签署，作为施工合同附件，其有效期限至保修期满。

发包人(公章)：

承包人(公章)：

地 址：_____

地 址：_____

法定代表人(签字)：_____

法定代表人(签字)：_____

委托代理人(签字)：_____

委托代理人(签字)：_____

采购申请单位负责人(签字)：_____

电 话：_____

电 话：_____

传 真：_____

传 真：_____

开户银行：_____

开户银行：_____

账 号：_____

账 号：_____

邮政编码：_____

邮政编码：_____

附件 6:

承包人主要施工管理人员表

名 称	姓名	职务	职称	主要资历、经验及承担过的项目
一、总部人员				
项目主管				
其他人员				
二、现场人员				
项目经理				
项目副经理				
技术负责人				
造价管理				
质量管理				
材料管理				
计划管理				
安全管理				
其他人员				

附件 7:

分包人主要施工管理人员表

名 称	姓名	职务	职称	主要资历、经验及承担过的项目
一、总部人员				
项目主管				
其他人员				
二、现场人员				
项目经理				
项目副经理				
技术负责人				
造价管理				
质量管理				
材料管理				
计划管理				
安全管理				
其他人员				

第五章 工程量清单及图纸

(另附)

第六章 技术标准和要求

一、一般规定

除非合同文件中另有特别注明，本工程适用中华人民共和国现行有效的国家规范、规程和标准。设计图纸和其他设计文件中的有关文字说明是本工程技术规范的组成。对于涉及新技术、新工艺和新材料的工作，相应厂家使用说明或操作说明等的内容，或适用的国外同类标准的内容也是本工程技术规范的组成部分。

合同中约定的任何供应商应予遵照执行的国家规范、规程和标准都指他们各自的最新版本。如果在构成本工程规范和技术说明的任何内容与任何现行国家规范、规程和标准包括他们适用的修改之间出现相互矛盾之处或不一致的指示，供应商应按照其中要求最严格的标准执行。材料、施工工艺和本工程都应依照本工程规范和技术说明以及相关国家规范、规程和标准的最新版本；或把最新版本的要求当作对供应商工作的最起码要求，而执行更高的标准。

未尽项均执行现行规范及标准，以上规范如有变化，以最新发布的为准。

二、现行有效的主要设计和施工验收规范索引

（由供应商自行获取或收集）

三、施工要求

采用环保性材料，所有隐蔽工程在覆盖前必须汇同使用单位、监理（如有）、管理方进行现场验收并签字认可，否则该部分工程不予认可。

1. 施工过程要做到绿色、文明施工，办公用房采用满足消防需要的活动板房。施工场地围挡均用钢板围墙封闭，施工场地按要求设置“五牌一图”，围墙内外两面涂刷或粘贴内容积极向上的图文，高度为1800mm，入场施工人员必须身着具有公司名称等明显标志反光背心，所有费用计入报价。

2. 施工人员不允许住施工现场，施工单位自行考虑在校外解决。

3. 施工期间修建各种设施和设备的基础、场地硬化等在交工时由施工单位拆除并清运至校外。施工过程中拆除和施工产生的建筑垃圾自行清理出校外，交工时场清人离。若达不到采购人要求，采购人可以拒付剩余工程款，直到满足要求为止。

4. 因项目施工场地位于校园内，施工单位充分考虑由此对施工造成的影响。

5. 工程报价含施工期间的相关协调和配合费用，由投标单位自行考虑并计入报价。

6. 施工用水、用电由中标单位负责从相应位置用电缆引到施工现场。施工电缆及管道购买及敷设费用由投标单位自行考虑，费用计入报价。

7. 投标人可自行踏勘现场，以充分了解工地位置、情况、道路、储存空间、装卸限制及任何其他足以影响报价的情况，任何因忽视或误解工地情况而导致的索赔或工期延长申请采购人将不予批准。

四、材料要求

本项目所列材料内容，主要是针对工程材料品牌及要求提出参考建议，便于投标单位合理报价及施工阶段对材料的选择、验收等。本项目所用主要材料应符合GB现行标准规范或行业最新标准，其质量、档次、市场口碑、各项性能指标和技术参数应参照或相当于并不得低于以下建议内容。

1. 涂料、漆等：晨阳、立邦、多乐士、三棵树、美涂士、大宝等水性漆。刷漆完成后，必须提供室内空气质量检测报告（具有检测资质的第三方检测机构）。

2. 照明灯具：飞利浦、三雄极光、松下、TCL、西顿牌等。

3. 电线：金水、国友、远东电缆等。

4. 开关、插座、接线盒：TCL、西门子、西蒙、朗能等。

5. 电气元件：正泰、德力西、良信等。

6. 管材及管件：联塑集团、金牛管业、浙江中财、浙江伟星等。

7. 石膏板材料、轻钢龙骨：北新建材、北京龙牌、北京拓普丽、广东松本等。

8. 门具：步阳、盼盼、福日、新多等。

所有工程材料均参照施工图要求按GB最新标准验收，没有GB的按行业标准验收，没有行业标准的按企业标准验收，投标单位可选用推荐品牌或不低于推荐品牌质量标准的其他品牌；供应商应注意采购人在磋商文件中指出的材料和设备的品牌、型号仅起说明作用，并没有任何倾向性或限制性。评审时不以上述品牌、型号作为评审因素判定其响应文件是否为有效的标准。提供其他品牌的供应商均可依法参加本项目的采购活动。其他未尽事宜，采购人、成交供应商和监理方共同商定。

五、其他相关要求

一标包：2026年北校区毕业生宿舍维修改造施工方案

为保证2026级毕业生按时入住学生宿舍，需对毕业生宿舍进行整修改造，具体项目如下：

1. 2026年毕业生房间整体粉刷（具体房间号及数量详见附件）【具体做法：房间室内墙面及天棚进行局部处理补腻子2遍（包含墙面粘钩、贴纸等附着物铲除），整体打磨后刷乳胶漆2遍；有壁纸房间壁纸、乳胶漆及基层全部铲除后刷界面剂1遍批腻子2遍，整体打磨后刷乳胶漆2遍（床铺下侧及书桌后遮挡区域均不刷，更换书桌的房间需搬移书桌后整面墙刷漆）；踢脚线颜色、高度由甲方指定】。

2. 2026年毕业生房间壁柜门油漆（具体房间号及数量详见附件）【具体做法：壁柜门起皮、开裂区域油漆及基层铲除后局部处理批腻子2遍，整体打磨后刷水性油漆2遍（内、外均刷，锁扣进行保护）】。

3. 2026年毕业生房间木门水性油漆（具体房间号及数量详见附件）【具体做法：木门油漆及基层铲除后批腻子2遍，整体（含门头窗框）打磨后刷水性油漆2遍（内、外均刷，锁眼进行保护，含喷涂门牌号）】。

4. 8#公寓推拉门拆除更换（具体房间号及数量详见附件）【具体做法：拆除原有阳台推拉门及

玻璃隔断，边缘用1:2水泥砂浆修补找平，批腻子刷漆；重新制作安装85系列铝合金推拉门，5mm钢化玻璃，型材壁厚不小于2.0mm，分割样式同现有保持一致，颜色由使用单位指定，门具缝隙填充后打密封胶，保证门框周边平整、顺直、美观】。

5. 1号学生公寓楼2间卫生间吊顶拆除更换（具体房间号及数量详见附件）【具体做法：拆除原有卫生间吊顶，安装600*600mm铝合金方形扣板（板材厚度不小于0.8mm），颜色由使用单位指定，配套金属龙骨，并安装600*600mm 38W LED平板灯2套；线路引自原灯具线路，采用WDZB-BYJ-2*2.5mm²铜线，PVC16穿线管，每套灯具线路接引长度按0.8m计】。

6. 1号学生公寓楼2层走廊吊顶拆除更换【具体做法：安装600*600mm铝合金方形扣板（板材厚度不小于0.8mm），颜色由使用单位指定，配套金属龙骨，并安装600*600mm 38W LED平板灯14套；线路引自原灯具线路，采用WDZB-BYJ-2*2.5mm²铜线，PVC16穿线管，每套灯具线路接引长度按0.8m计】。

7. 毕业生宿舍内床除锈刷漆（具体房间号及数量详见附件）【具体做法：1. 将铁床表面铁锈及其表面附着物彻底清除并整体打磨干净平整后重新涂刷净味水性油漆2遍，喷涂床号，刷漆前床板需保护性移位待刷漆完成后重新安装】。

8. 毕业生宿舍内行李架除锈刷漆（具体房间号及数量详见附件）【具体做法：将行李架表面铁锈及其表面附着物彻底清除整体打磨干净后重新涂刷净味水性油漆2遍】。

9. 毕业生宿舍内铸铁暖气片 and 暖气管道除锈刷漆（具体房间号及数量详见附件）【具体做法：将暖气片和暖气管道清理干净除锈后刷净味水性银粉漆2遍（暖气片不拆）】

10. 毕业生宿舍卫生间晾衣链换新（具体房间号及数量详见附件）【具体做法：宿舍阳台原有晾衣链拆除换新，原有挂钩除锈、喷涂油漆2遍，安装4mm粗的304不锈钢晾衣链；若原有宿舍无U型钢筋或者只有一个挂钩，需在墙面重新打眼后采用M10钢制膨胀钩安装4mm粗的304不锈钢晾衣链，保证每间宿舍安装2道晾衣链】

11. 5号公寓楼259房间加装照明线路【具体做法：线路采用WDZB-BYJ-2*2.5mm²铜线，PVC16穿线管，电源引自359配电室，布设距离按10m计】。

12. ① 1#教学楼南侧一楼雨棚、北侧二楼雨棚、主楼1-9层和配楼1-5层走廊、大厅及楼梯间等所有区域重新刷漆【具体做法：1. 墙裙区域涂料及基层彻底铲除至抹灰层后刷界面剂1遍，批腻子2遍打磨后刷油漆墙裙2遍，墙面其余部分和天棚、梯板侧面等区域局部处理补腻子2遍，整体打磨后刷乳胶漆2遍，抹灰层脱落、风化、开裂区域及渗漏水区域需先彻底铲除至结构层后采用1:2水泥砂浆抹灰找平，渗漏水区域需涂刷聚氨酯防水涂料2遍后再批腻子刷漆）。】② 栏杆及扶手打磨、处理平整后刷水性油漆2遍。

13. 2#教学楼东侧1-3层过道天棚重新刷漆，天棚原有涂料及基层彻底铲除后批腻子2遍，整体打磨后刷丙烯酸外墙漆2遍。

14. 2#教学楼东侧楼梯间2套木门刷漆【具体做法：木门油漆及基层铲除后批腻子2遍，整体打磨

后刷水性油漆2遍，内、外均刷，门锁进行保护】。

15. 2#教学楼东北侧外墙刷真石漆【具体做法：1. 原有涂料及腻子层彻底铲除，瓷砖基层整体凿毛，表面清理干净，刷涂基层界面剂1遍；2. 涂刷5mm厚干粉类聚合物水泥防水砂浆中间压入一层耐碱玻璃纤维网布（凿毛区域厚度20mm）；3. 涂饰底层涂料；4. 涂饰主层涂料；5. 涂饰面层涂料2遍。挑檐底面开裂、反碱区域彻底铲除后批柔性防水腻子2遍刷丙烯酸外墙漆2遍】。

16. 沿现有空调线路敷设空调专线共计13间，线路型号：WDZB-BYJ-3*2.5；配套明装250V/16A三孔专用空调插座、D16A/2P-30mA空开和电表，插座安装高度2700mm（电表具体型号：DDS1129-IV，可与现有系统无缝对接；房间号：1#公寓楼207；2#公寓楼2211、2212、2213、2214；3#公寓楼3214；4#公寓楼4212；7#公寓楼136、137、138、139；8#公寓楼245、270）

17. 8间宿舍照明灯具更换为2根18W LED T8 1.2m灯管，并安装照明电表及D16A/2P-30mA空开（房间号：2#公寓楼2211、2212、2213、2214；7#公寓楼136、137、138、139）；4间宿舍加装照明电表（4号公寓212；7#公寓楼112、134、135），电表具体型号：DDS1129-II，可与现有系统无缝对接。

18. 安装罗马杆布艺窗帘，两端均多出洞口250mm，8间（房间号：2#公寓楼2211、2212、2213、2214；7#公寓楼136、137、138、139）。

19. 2#公寓2211、2212、2213、2214（4人间），7#公寓楼136、137、138、139（6人间），重新安装插座及线路，由现有插座引出，暗装250V/10A五孔安全插座，线路敷设方式：WDZB-BYJ-3*2.5-PC16/WC；电脑桌插座安装高度离地1100mm，床位下铺插座安装高度离地700mm，上铺离地2200mm。

20. 2#公寓2212房间南侧现有防盗门保护性拆除后重新砌筑1000mm高砖墙（内配3Φ8@500mm拉结筋），顶部设80mm厚窗台压顶（C20混凝土浇筑，纵筋为3Φ8，内配Φ4@100*100mm钢筋网片）洞口采用1:3水泥砂浆修补找平后安装1750*1750mm 80系列铝合金推拉窗（含纱扇，分割样式参照其余宿舍），新砌筑墙体采用20mm厚1:2水泥砂浆找平后外墙喷涂真石漆，内墙刷乳胶漆，东侧暖气片保护性拆除后移位安装至南侧【真石漆做法：（1）5mm厚干粉类聚合物水泥防水砂浆中间压入一层耐碱玻璃纤维网布；（2）涂饰底层涂料；（3）涂饰中间层涂料；（4）涂饰面层涂料二遍；乳胶漆做法：刷界面剂1遍批腻子2遍，整体打磨后刷乳胶漆2遍】。

21. 对2#学生宿舍一层西侧洗漱区进行改造（位置见附图），重新安装洗手台及不锈钢地漏，地漏做法：安装∅100mm304不锈钢地漏，安装高度低于卫生间地面10mm，地漏做法参见12YJ11图集72页⑥、73页①；洗手盆做法：1. 15mm厚人造大理石台面；2. 150mm宽、15mm厚人造大理石挡水沿，上沿做倒角处理（大理石台面距地800mm，做法参见12YJ11图集53页①）；3. 安装陶瓷台上盆及全铜陶瓷芯水龙头，含角阀（全铜）、软管等配套内容；4. 安装尺寸700*500mm成品镜子；洗手盆、镜子、水龙头等具体样式由使用单位选定。

22. 7号公寓楼1楼走廊隔断拆除，洞口采用1:3水泥砂浆修补找平后补腻子2遍，刷漆2遍。

23. 7号公寓楼136、138房间卫生间洗面盆、多余管路、冗余线路拆除，并重新安装洗面盆【具

体做法：安装12mm厚大理石台面嵌入式陶瓷面盆，台面外沿做圆角磨边处理，面盆架做法详见附件1；安装全铜、陶瓷阀芯水龙头2套，含角阀、软管等配套内容；镜子周边采用20mm宽304拉丝不锈钢条包边；地漏更换为 $\Phi 100*2mm$ 304不锈钢地漏，安装高度低于卫生间地面10mm】。

施工要求：

1. 在粉刷工作开始前，宿舍内设施需按要求做好防护措施，确保地面、踢脚线、指示牌、开关、插座以及暖气管道等周边区域不受污染，特别是床板、空调、灯具等必须全部覆膜保护，以防止被污染；

2. 粉刷完成后，完成面颜色均匀、无色差，表面平整光滑，无流挂、起泡、凹坑、皱皮等问题，并确保门、窗等开关自如、流畅无阻。

3. 教学楼公共区域施工需做好墙面灯具、电子设备、消防设施等配套设施的保护，防止损坏。

4. 涉及改造插座房间原有插座拆除，绝缘胶带包裹线头后采用石膏填补后挂网补腻子刷漆2遍。

附件 1:

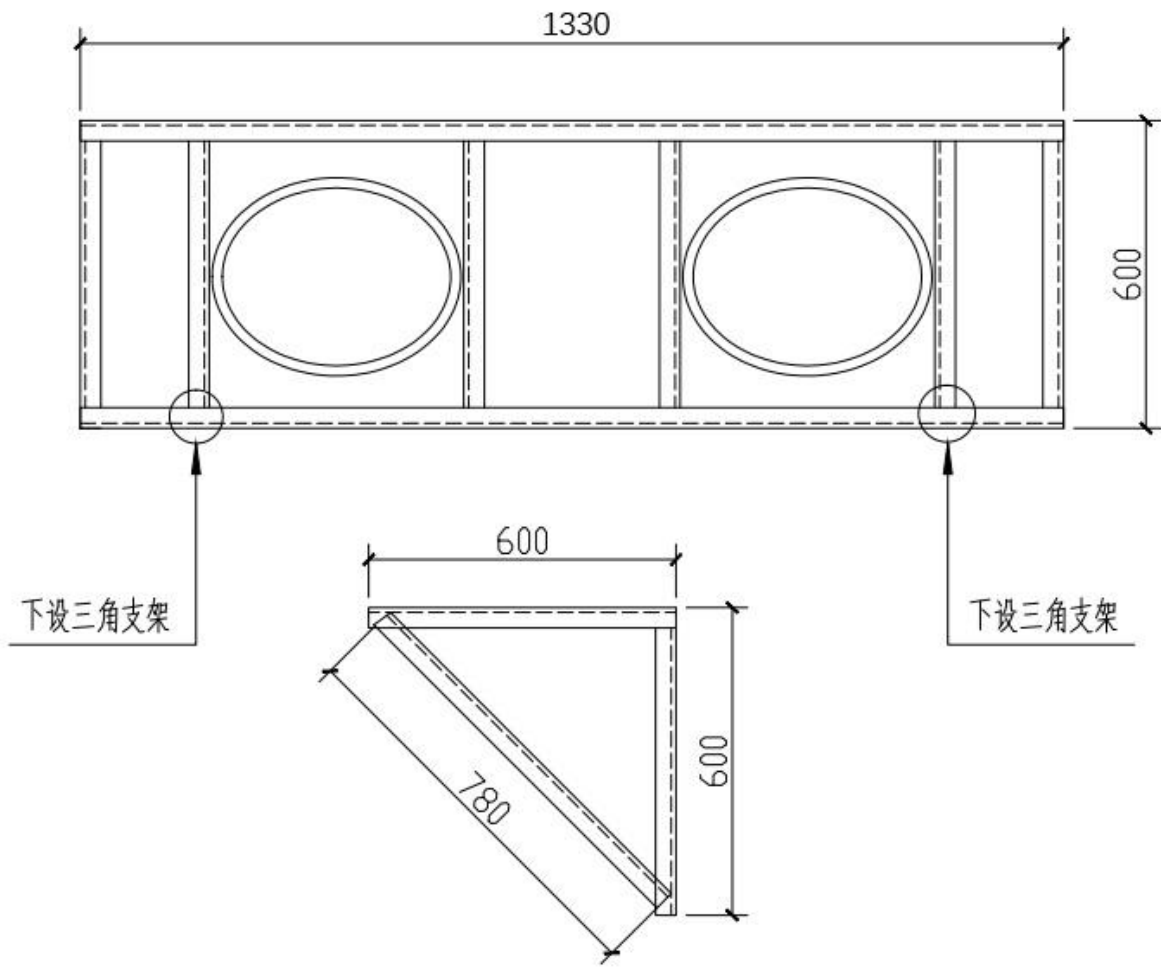

宿舍盆架做法示意图 1:100

备注: 未标注镀锌角铁型号均为 L 40×4, 一律满焊

二标包：2026 年南校区毕业生宿舍维修改造（松园、竹园）

施工方案

为保证 2026 级新生按时入住学生宿舍，需对毕业生宿舍进行整修改造，具体项目如下：

1. 2026 年毕业生房间宿舍室内整体粉刷（具体房间号及数量详见附件）【具体做法：房间室内墙面及天棚进行局部处理补腻子 2 遍，整体打磨后刷乳胶漆 2 遍（包含挂钩、胶带、贴纸等铲除后修补找平）；有壁纸房间壁纸、乳胶漆及基层全部铲除刷界面剂 1 遍批腻子 2 遍，整体打磨后刷乳胶漆 2 遍（床铺下侧及书桌后遮挡区域均不刷）；踢脚线颜色、高度由甲方指定】。

2. 2026 年毕业生房间壁柜门水性油漆（具体房间号及数量详见附件）【具体做法：壁柜门起皮、开裂区域油漆及基层铲除后局部处理批腻子 2 遍，整体打磨后刷水性油漆 2 遍（内、外均刷，锁扣进行保护）】。

3. 2026 年部分毕业生房间木门拆除更换（具体房间号及数量详见附件）【具体做法：将原有木门拆除外运，洞口采用 1:2 水泥砂浆修补找平，批腻子 2 遍整体打磨后刷乳胶漆 2 遍，安装同等规格尺寸成品钢制防盗门（外包内开，含全套五金配件，带亮窗；每樘门包含不锈钢钥匙七把并喷涂门牌号），门具周边缝隙填充发泡胶后打密封胶，保证门框周边平整、顺直、美观；门具要求：门扇厚度不小于 70mm，门框厚度不小于 100mm，门扇内、外钢板厚度不小于 0.8mm，门框钢板厚度不小于 1.5mm，门重量不小于 40kg，亮窗采用钢化玻璃，门具样式见附图】。

4. 2026 年部分毕业生房间木门水性油漆（具体房间号详见附件）【具体做法：木门油漆及基层铲除后批腻子 2 遍，整体（含门头窗框）打磨后刷水性油漆 2 遍（内、外均刷，锁眼进行保护，含喷涂门牌号）】。

5. 新生房间面盆架更换（具体位置及做法详见附件）【具体做法：面盆、水龙头及台面等保护性拆除待热镀锌角铁支架更换完成后重新安装，相关进水软管、接头、阀门、角阀、水龙头、面盆下水管等配件保护性拆除后重新安装，并对部分损坏台面、面盆、镜子进行更换。台面做法：15mm 厚人造大理石台面（规格尺寸同现有），150mm 宽、15mm 厚人造大理石挡水沿，上沿做倒角处理；镜子做法：9mm 厚欧松板打底，周边采用 20mm 宽 304 拉丝不锈钢条包边】。

6. 损坏严重的卫生间隔断拆除更换（具体房间号、数量及做法详见附件）【具体做法：铝合金型材内镶 PVC 扣板，铝合金立柱规格为 80mm*45mm，厚度 1.2mm；门扇 50mm*45mm，厚度 0.8mm；其他连接材料（方管）38mm*45mm；PVC 塑料扣板厚度为 6mm，具体样式由甲方指定（做法及规格详见附图）】。

7. 宿舍走廊粉刷水性油漆，楼梯间粉刷水性油漆（具体位置及数量详见附件）【具体做法：楼梯间（含梯板侧面、立面）及走廊墙面、小阳台、天棚基层进行局部处理补腻子 2 遍，整体打磨后刷涂料 2 遍，（1.1m 高墙裙刷水性油漆，墙裙油漆及基层全部铲除后刷界面剂 1 遍批腻子 2 遍，整体打磨后刷水性油漆 2 遍；其余墙面及天棚局部处理后刷乳胶漆），楼梯扶手进行局部处理补腻子整体打磨后刷水性油漆 2 遍。本次粉刷涉及第 6 层的楼宇，需粉刷通向天台的楼梯及天花板】。

8. 毕业生宿舍内铁床除锈刷漆【具体做法：将铁床表面铁锈及其表面附着物彻底清除并整体打磨干净平整后重新涂刷净味水性油漆 2 遍，刷漆前床板需保护性移位待刷漆完成后重新安装】。

9. 毕业生宿舍内行李架除锈刷漆【具体做法：将行李架表面铁锈及其表面附着物彻底清除整体打磨干净后重新涂刷净味水性油漆 2 遍】。

10. 毕业生宿舍内铸铁暖气片 and 暖气管道除锈刷漆（具体房间号及数量详见附件）【具体做法：将暖气片和暖气管道清理干净除锈后刷水性银粉漆 2 遍（暖气片不拆）】。

11. 毕业生宿舍卫生间加装晾衣链（2 道/间，具体房间号及数量详见附件）【具体做法：宿舍阳台钢丝绳拆除，原有 U 型钢筋除锈、喷涂油漆 2 遍，安装 4mm 粗的 304 不锈钢晾衣链；若原有宿舍无 U 型钢筋或者只有一个挂钩，需在墙面重新打眼后采用 M10 钢制膨胀钩安装 4mm 粗的 304 不锈钢晾衣链，保证每间宿舍安装 2 道晾衣链】。

施工要求：

1. 在粉刷工作开始前，宿舍内设施需按要求做好防护措施，确保地面、踢脚线、指示牌、开关、插座以及暖气管道等周边区域不受污染，特别是床板、空调、灯具等必须全部覆膜保护，以防止被污染；

2. 粉刷及油漆完成后，完成面颜色均匀、无色差，表面平整光滑，无流挂、起泡、凹坑、皱皮等问题，并确保门、窗等开关自如、流畅无阻。

附件：

1. 2026 年毕业生宿舍粉刷房间汇总表
2. 2026 年毕业生宿舍壁纸全铲、局部铲房间汇总表
3. 2026 年毕业生宿舍卫生间需更换卫生间隔断明细表
4. 2026 年毕业生宿舍行李架 3 层、6 层明细表
5. 2026 年毕业生宿舍需更换晾衣绳房间汇总表
6. 2026 年毕业生宿舍厕所有暖气片的房间汇总表
7. 2026 年走廊、楼梯间明细表
8. 2026 年毕业生宿舍需更换洗手台、面盆、架子、镜子明细表
9. 2026 年毕业生宿舍木门油漆房间汇总表
10. 2026 年毕业生宿舍需更换防盗门房间汇总表
11. 隔断、面盆等做法示意图
12. 2026 年毕业生宿舍壁柜门油漆房间汇总表
13. 2026 年毕业生宿舍室内暖气片油漆房间汇总表
14. 2026 年毕业生宿舍铁床刷漆房间汇总表

防盗门样式：



三标包：2026 年南校区毕业生宿舍维修改造（梅园、兰园）

施工方案

为保证 2026 级新生按时入住学生宿舍，需对毕业生宿舍进行整修改造，具体项目如下：

1. 2026 年毕业生房间宿舍室内整体粉刷（具体房间号及数量详见附件）【具体做法：房间室内墙面及天棚进行局部处理腻子 2 遍，整体打磨后刷乳胶漆 2 遍（包含挂钩、胶带、贴纸等铲除后修补找平）；有壁纸房间壁纸、乳胶漆及基层全部铲除刷界面剂 1 遍腻子 2 遍，整体打磨后刷乳胶漆 2 遍（床铺下侧及书桌后遮挡区域均不刷）；踢脚线颜色、高度由甲方指定】。

2. 2026 年毕业生房间壁柜门水性油漆（具体房间号及数量详见附件）【具体做法：壁柜门起皮、开裂区域油漆及基层铲除后局部处理腻子 2 遍，整体打磨后刷水性油漆 2 遍（内、外均刷，锁扣进行保护）】。

3. 2026 年部分毕业生房间木门拆除更换（具体房间号及数量详见附件）【具体做法：将原有木门拆除外运，洞口采用 1:2 水泥砂浆修补找平，腻子 2 遍整体打磨后刷乳胶漆 2 遍，安装同等规格尺寸成品钢制防盗门（外包内开，含全套五金配件，带亮窗；每樘门包含不锈钢钥匙七把并喷涂门牌号），门具周边缝隙填充发泡胶后打密封胶，保证门框周边平整、顺直、美观；门具要求：门扇厚度不小于 70mm，门框厚度不小于 100mm，门扇内、外钢板厚度不小于 0.8mm，门框钢板厚度不小于 1.5mm，门重量不小于 40kg，亮窗采用钢化玻璃，门具样式见附图】。

4. 2026 年部分毕业生房间木门水性油漆（具体房间号详见附件）【具体做法：木门油漆及基层铲除后腻子 2 遍，整体（含门头窗框）打磨后刷水性油漆 2 遍（内、外均刷，锁眼进行保护，含喷涂门牌号）】。

5. 新生房间面盆架更换（具体位置及做法详见附件）【具体做法：面盆、水龙头及台面等保护性拆除待热镀锌角铁支架更换完成后重新安装，相关进水软管、接头、阀门、角阀、水龙头、面盆下水管等配件保护性拆除后重新安装，并对部分损坏台面、面盆、镜子进行更换。台面做法：15mm 厚人造大理石台面（规格尺寸同现有），150mm 宽、15mm 厚人造大理石挡水沿，上沿做倒角处理；镜子做法：9mm 厚欧松板打底，周边采用 20mm 宽 304 拉丝不锈钢条包边】。

6. 损坏严重的卫生间隔断拆除更换（具体房间号、数量及做法详见附件）【具体做法：铝合金型材内镶 PVC 扣板，铝合金立柱规格为 80mm*45mm，厚度 1.2mm；门扇 50mm*45mm，厚度 0.8mm；其他连接材料（方管）38mm*45mm；PVC 塑料扣板厚度为 6mm，具体样式由甲方指定（做法及规格详见附图）】。

7. 宿舍走廊粉刷水性油漆，楼梯间粉刷水性油漆（具体位置及数量详见附件）【具体做法：楼梯间（含梯板侧面、立面）及走廊墙面、小阳台、天棚基层进行局部处理腻子 2 遍，整体打磨后刷涂料 2 遍，（1.1m 高墙裙刷水性油漆，墙裙油漆及基层全部铲除后刷界面剂 1 遍腻子 2 遍，整体打磨后刷水性油漆 2 遍；其余墙面及天棚局部处理后刷乳胶漆），楼梯扶手进行局部处理腻子整体打磨后刷水性油漆 2 遍。本次粉刷涉及第 6 层的楼宇，需粉刷通向天台的楼梯及天花板】。

8. 毕业生宿舍内铁床除锈刷漆【具体做法：将铁床表面铁锈及其表面附着物彻底清除并整体打磨干净平整后重新涂刷净味水性油漆 2 遍，刷漆前床板需保护性移位待刷漆完成后重新安装】。

9. 毕业生宿舍内行李架除锈刷漆【具体做法：将行李架表面铁锈及其表面附着物彻底清除整体打磨干净后重新涂刷净味水性油漆 2 遍】。

10. 毕业生宿舍内铸铁暖气片 and 暖气管道除锈刷漆（具体房间号及数量详见附件）【具体做法：将暖气片和暖气管道清理干净除锈后刷水性银粉漆 2 遍（暖气片不拆）】。

11. 毕业生宿舍卫生间加装晾衣链（2 道/间，具体房间号及数量详见附件）【具体做法：宿舍阳台钢丝绳拆除，原有 U 型钢筋除锈、喷涂油漆 2 遍，安装 4mm 粗的 304 不锈钢晾衣链；若原有宿舍无 U 型钢筋或者只有一个挂钩，需在墙面重新打眼后采用 M10 钢制膨胀钩安装 4mm 粗的 304 不锈钢晾衣链，保证每间宿舍安装 2 道晾衣链】。

施工要求：

1. 在粉刷工作开始前，宿舍内设施需按要求做好防护措施，确保地面、踢脚线、指示牌、开关、插座以及暖气管道等周边区域不受污染，特别是床板、空调、灯具等必须全部覆膜保护，以防止被污染；

2. 粉刷及油漆完成后，完成面颜色均匀、无色差，表面平整光滑，无流挂、起泡、凹坑、皱皮等问题，并确保门、窗等开关自如、流畅无阻。

附件：

1. 2026 年毕业生宿舍粉刷房间汇总表
2. 2026 年毕业生宿舍壁纸全铲、局部铲房间汇总表
3. 2026 年毕业生宿舍卫生间需更换卫生间隔断明细表
4. 2026 年毕业生宿舍行李架 3 层、6 层明细表
5. 2026 年毕业生宿舍需更换晾衣绳房间汇总表
6. 2026 年毕业生宿舍厕所有暖气片的房间汇总表
7. 2026 年走廊、楼梯间明细表
8. 2026 年毕业生宿舍需更换洗手台、面盆、架子、镜子明细表
9. 2026 年毕业生宿舍木门油漆房间汇总表
10. 2026 年毕业生宿舍需更换防盗门房间汇总表
11. 隔断、面盆等做法示意图
12. 2026 年毕业生宿舍壁柜门油漆房间汇总表
13. 2026 年毕业生宿舍室内暖气片油漆房间汇总表
14. 2026 年毕业生宿舍铁床刷漆房间汇总表

防盗门样式：



第七章 磋商响应文件格式

封面格式

河南理工大学2026年南、北校区毕业生宿舍维 修改造项目

磋商响应文件

项目编号：

包号：

供应商：_____（盖单位公章）

法定代表人或其委托代理人：__（签字或盖章）

_____年____月____日

目 录

1. 磋商响应函及磋商响应函附录
2. 供应商法定代表人资格证明书或法定代表人授权委托书
3. 已标价工程量清单
4. 供应商拟采用材料一览表
5. 施工组织设计
6. 项目管理机构
7. 资格审查资料
8. 磋商保证函
9. 评审办法中规定的有利于供应商的证明材料
10. 政府采购政策说明

一、磋商响应函及磋商响应函附录

(一) 磋商响应函

致：（采购人）

我们收到了（项目编号：_____）的竞争性磋商文件，经详细研究，我们决定参加该项目的采购活动并提交磋商响应文件。我们郑重声明以下诸点并负法律责任。

(1) 愿按照竞争性磋商文件中规定的条款和要求，提供完成竞争性磋商文件规定的全部工作，磋商报价为_____元，工期为_____。

(2) 如果我们的磋商响应文件被接受，我们将履行竞争性磋商文件中规定的各项要求。

(3) 我们同意按竞争性磋商文件中的规定，本磋商响应文件的有效期为提交磋商响应文件截止之日起 60 天。如果成交，有效期延长至合同终止日止。

(4) 我们愿提供竞争性磋商文件中要求的所有文件资料。

(5) 我们已经详细审核了全部竞争性磋商文件，如有需要澄清的问题，我们同意按竞争性磋商文件规定的时间向招标代理公司提出。逾期不提，我公司同意放弃对这方面有不明及误解的权利。

(6) 我们承诺，与采购方聘请的为此项目提供咨询服务及任何附属机构均无关联，非采购方的附属机构。

(7) 供应商同意提供按照贵方可能要求的与其投标有关的一切数据或资料，完全理解贵方不一定接受最低价的投标或收到的任何投标。

(8) 我们承诺一旦成交，按竞争性磋商文件的规定向采购代理机构交纳成交服务费。

与本投标有关的正式通讯地址：

地 址：

邮 编：

电 话：

传 真：

供应商名称：（盖章）

法定代表人或其委托代理人（签字或盖章）：

日期： 年 月 日

(二) 磋商响应函附录

项目名称					
供应商名称					
项目经理		级别		编号	
磋商报价	(大写)			(小写)	
质量					
工期					
质保期					
其他声明					

供应商（盖章）：_____

法定代表人或其委托代理人（签字或盖章）：_____

日期：_____年_____月_____日

二、供应商法定代表人资格证明书或法定代表人授权委托书

(一) 法定代表人身份证明

供应商： _____

单位性质： _____

地 址： _____

成立时间： _____年_____月_____日

经营期限： _____

姓 名： _____ 性别： _____

年龄： _____ 职务： _____

系 _____（供应商名称）的法定代表人。

特此证明。

供应商： _____（盖章）

_____年_____月_____日

三、已标价工程量清单

已标价工程量清单后附：

1. 造价人员的劳动合同及自2025年12月以来任意一个月在本单位缴纳的养老保险参保证明。
2. 如本单位无造价人员，应委托中介机构编制已标价工程量清单，并加盖中介机构公章及注册造价人员执业资格专用章和签字，响应性文件需要附响应人与造价机构签订的委托协议书。
3. 已标价工程量清单签字盖章的造价人员附在全国建筑市场监管公共服务平台或全国工程造价咨询管理系统网站查询的网页截图。（编制人、审核人不能为同一人，编制人为造价员的不需要附在全国建筑市场监管公共服务平台查询的网页截图）。

四、供应商拟采用材料一览表

序号	材料名称	采用品牌	生产厂家	备注
1	涂料、漆			
2	照明灯具			
3	电线			
4	开关、插座、接线盒			
5	电气元件			
6	管材及管件			
7	石膏板材料、轻钢龙骨			
8	门具			
9				
10				
11				

备注：本表包含但不限于以上所列材料

供应商（盖章）：_____

法定代表人或其委托代理人（签字或盖章）：_____

日期：_____年_____月_____日

五、施工组织设计

响应人应根据本工程特点及改造方案和技术要求，以及现场勘察实际情况，编制本工程可行的施工组织设计。

1. 施工方案与技术措施
2. 质量管理体系与措施
3. 安全管理体系与措施
4. 工程进度计划与保障措施
5. 文明施工、环境保护管理体系及施工现场扬尘治理措施
6. 资源配备计划
7. 施工进度表或施工网络图
8. 施工总平面布置图
9. 技术创新的应用实施措施
10. 采用新工艺、新技术、新设备、新材料等的程度
11. 风险管理措施

施工组织设计除采用文字表述外可附下列图表，图表及格式要求附后。

附表一 拟投入本工程的主要施工设备表

附表二 拟配备本工程的试验和检测仪器设备表

附表三 劳动力计划表

附表四 计划开、竣工日期和施工进度网络图

附表五 施工总平面图

附表四：计划开、竣工日期和施工进度网络图

1. 供应商应递交施工进度网络图或施工进度表，说明按竞争性磋商文件要求的要求工期进行施工的各个关键日期。

2. 施工进度表可采用网络图（或横道图）表示。

附表五：施工总平面图

供应商应递交一份施工总平面图，绘出现场临时设施布置图表并附文字说明，说明临时设施、加工车间、现场办公、设备及仓储、供电、供水、卫生、生活、道路、消防等设备的情况和布置。

(二) 项目经理简历表

项目经理应附建造师注册证书、安全生产考核合格证书、身份证、职称证、须为本单位正式人员并提供劳动合同及2025年12月以来任意一个月在本单位缴纳的养老保险参保证明及未担任其他在施建设工程项目项目经理及项目部成员的承诺书，管理过的项目业绩须附成交网页截图、成交通知书、合同和竣工验收报告或竣工验收备案表原件扫描件。

姓 名		年 龄		学 历	
职 称		职 务		拟在本工程任职	项目经理
注册建造师执业资格等级			级	建造师专业	
安全生产考核合格证书					
毕业学校	年毕业于		学校	专业	
主要工作经历					
时 间	参加过的类似项目名称		工程概况说明	发包人及联系电话	

附1-1：承诺书

项目经理无在建项目承诺函

_____（采购人名称）：

我方在此声明，我方拟派往_____（项目名称）（以下简称“本工程”）的项目经理_____（项目经理姓名）现阶段没有担任任何在建建设工程项目。

我方保证上述信息的真实和准确，并愿意承担因我方就此弄虚作假所引起的一切法律后果。

特此承诺！

供应商：_____（盖章）

法定代表人或其委托代理人：_____（签字或盖章）

日期：

附2：主要项目管理人员简历表

主要项目管理人员简历表

主要项目管理人员指技术负责人、专职安全生产管理人员等岗位人员。技术负责人应附身份证、职称证、学历证、须为本单位正式人员并提供劳动合同及2025年12月以来任意一个月在本单位缴纳的养老保险参保证明；专职安全生产管理人员应附安全生产考核合格证书、须为本单位正式人员并提供劳动合同及2025年12月以来任意一个月在本单位缴纳的养老保险参保证明；其他岗位人员应附岗位证书、身份证、职称证（如有）、须为本单位正式人员并提供劳动合同及2025年12月以来任意一个月在本单位缴纳的养老保险参保证明等。

姓名		年龄		学历	
职称		职务		拟在本合同任职	
毕业学校	年毕业于学校专业				
主要工作经历					
时间	参加过的类似项目		担任职务	发包人及联系电话	

附3：履行合同所需的专业设备表

履行合同所需的专业设备表

设备名称	型号	单位	数量	用途	使用年限	自有或租赁

七、资格审查资料

（一）供应商基本情况表

供应商名称						
注册地址			邮政编码			
联系方式	联系人		电话			
	传真		网址			
组织结构						
法定代表人	姓名		技术职称		电话	
技术负责人	姓名		技术职称		电话	
成立时间			员工总人数：			
企业资质等级			其中	项目经理		
营业执照号				高级职称人员人数		
注册资金				中级职称人员人数		
开户银行				初级职称人员人数		
账号				技工人数		
经营范围						
备注						

注：1. 本表后应附企业法人营业执照、企业资质证书、安全生产许可证等材料的扫描件。

(二) 近年财务状况表或资信证明

备注：在此附经会计师事务所或审计机构审计的财务审计报告或资信证明的复印件（提供资信证明的供应商同时要提供开户证明），具体年份要求见第二章“磋商须知前附表及磋商须知”的规定。

(三) 近年完成的类似项目情况表

项目名称	
项目所在地	
发包人名称	
发包人地址	
发包人联系人及电话	
合同价格	
开工日期	
竣工日期	
承担的工作	
工程质量	
项目经理	
技术负责人	
总监理工程师及电话	
项目描述	
备注	

备注：1. 类似项目指房屋改造工程。

2. 本表后附成交网页截图、成交通知书、合同和竣工验收报告或竣工验收备案表原件扫描件。每张表格只填写一个项目，并标明序号。

（四）近年发生的诉讼和仲裁情况

说明：近年发生的诉讼和仲裁情况仅限于供应商败诉的，且与履行施工承包合同有关的案件，不包括调解结案以及未裁决的仲裁或未终审判决的诉讼。

（五）依法缴纳税收和社会保障资金记录

有依法缴纳税收和社会保障资金（银行扣款回单或社保部门（或税局）开具的票据）的良好记录（两者均为2025年12月以来任意一个月；依法免税企业，应提供相关证明文件）

(六) 信用声明函

我公司信誉良好，参加政府采购活动前三年内，在经营活动中没有重大违法记录。

我公司具有履行合同所必需的设备和专业技术能力，在人员、设备、资金等方面具有相应的施工能力。

在“信用中国”网站（www.creditchina.gov.cn）未被列入失信被执行人、重大税收违法案件当事人名单；在“中国政府采购网”（www.ccgp.gov.cn）未被列入政府采购严重违法失信行为记录名单。

未处于被责令停产、停业、投标资格被取消或者财产被接管、冻结和破产状态；2023年1月1日以来响应人未发生骗取成交或者严重违约以及发生重大工程质量、安全生产事故等问题。

我方保证上述信息的真实和准确，并愿意承担因我方就此弄虚作假所引起的一切法律后果。

特此声明！

供应商（盖章）：_____

法定代表人或其委托代理人（签字或盖章）：_____

日期：_____年_____月_____日

(七) 反商业贿赂承诺书

我公司承诺：

在（项目名称）采购活动中，我公司保证做到：

一、公平竞争参加本次采购活动。

二、杜绝任何形式的商业贿赂行为。不向国家工作人员、政府招标代理机构工作人员、评审专家及其亲属提供礼品礼金、有价证券、购物券、回扣、佣金、咨询费、劳务费、赞助费、宣传费、宴请；不为其报销各种消费凭证，不支付其旅游、娱乐等费用。

三、若出现上述行为，我公司及参与报价的工作人员愿意接受按照国家法律法规等有关规定给予的处罚。

供应商（盖章）：_____

法定代表人或其委托代理人（签字或盖章）：_____

日期：_____年_____月_____日

(八) 对农民工工资问题的承诺书

供应商须在响应文件中如实反映其以前所承建工程的工资支付情况，需要特别注明截止开标前，不存在拖欠或克扣农民工工资的行为。（格式自拟）

供应商（盖章）：_____

法定代表人或其委托代理人（签字或盖章）：_____

日期：_____年_____月_____日

(九) 竞争性磋商文件规定的其他资格要求

八、磋商保证函

致：采购人、代理机构

为严格落实河南省财政厅豫财购【2019】第4号《关于优化政府采购营商环境有关问题的通知》文件精神，进一步优化政府采购营商环境，降低政府采购供应商交易成本、激发市场主体活力及创造力。承诺人就_____项目，向采购人_____及代理机构河南万圆工程管理有限公司出具《关于_____项目的投标承诺函》，承诺以下内容：

一、本供应商严格依法遵守《中华人民共和国政府采购法》等相关法律规定，采购人及代理机构未向本供应商收取投标保证金。

二、本供应商承诺在成交后，按照相关法律法规和采购人及采购文件要求，按法律法规规定的时限与采购人签订合同协议。

三、本供应商承诺若我公司在本次招标采购活动中成交，我公司将在成交公示结束后3个工作日内，按照采购人与代理机构和竞争性磋商文件关于代理费用的计费约定，向代理机构一次性支付代理费用（现金或银行转账），未按竞争性磋商文件约定的时间和取费金额缴纳代理服务费的，将不予办理领取成交通知书等相关手续，逾期将按照代理费用总额的30%向代理机构承担违约赔偿责任，否则，由此产生的一切法律后果和责任由我公司承担，我公司声明放弃对此提出任何异议和追索的权利。

供应商（盖章）：_____

法定代表人或其委托代理人（签字或盖章）：_____

日期：_____年_____月_____日

九、评审办法中规定的有利于供应商的证明材料

(一) 可提供的优惠承诺

(二) 评标办法要求的相关资料或证书及供应商认为有必要的其他资料

十、政府采购政策说明

监狱企业、残疾人福利性企业、中型、小型和微型企业标准：

1. 根据《政府采购促进中小企业发展管理办法》（财库〔2020〕46号）的规定，**本项目属于专门面向中小企业采购的项目。**
2. 根据《财政部、司法部关于政府采购支持监狱企业发展有关问题的通知》（财库〔2014〕68号）的规定，提供由省级以上监狱管理局、戒毒管理局（含新疆生产建设兵团）出具的属于监狱企业的证明文件的，监狱企业视同小型、微型企业。（联合体各方均为监狱企业的，联合体视同为中型、小型、微型企业）
3. 根据《财政部、民政部、中国残疾人联合会关于促进残疾人就业政府采购政策的通知》（财库〔2017〕141号）的规定，提供《残疾人福利性单位声明函》（见附件），并对声明的真实性负责。中标/成交供应商为残疾人福利性单位的，采购人或者其委托的采购代理机构应当随中标/成交结果同时公告其《残疾人福利性单位声明函》，接受社会监督。提供的《残疾人福利性单位声明函》与事实不符的，依照《中华人民共和国政府采购法》第七十七条第一款的规定追究法律责任。在政府采购活动中，残疾人福利性单位视同小型、微型企业，享受预留份额、评审中价格扣除等政府采购政策，残疾人福利性单位属于小型、微型企业的，不重复享受政策。（联合体各方均为残疾人福利性单的，视同为中型、小型、微型企业）

附件（一）

中小企业声明函（工程、服务）

本公司（联合体）郑重声明，根据《政府采购促进中小企业发展管理办法》（财库〔2020〕46号）的规定，本公司（联合体）参加（单位名称）的（项目名称）采购活动，工程的施工单位全部为符合政策要求的中小企业（或者：服务全部由符合政策要求的中小企业承接）。相关企业（含联合体中的中小企业、签订分包意向协议的中小企业）的具体情况如下：

1. （标的名称），属于（采购文件中明确的所属行业）；承建（承接）企业为（企业名称），从业人员 人，营业收入为 万元，资产总额为 万元¹，属于（中型企业、小型企业、微型企业）；

2. （标的名称），属于（采购文件中明确的所属行业）；承建（承接）企业为（企业名称），从业人员 人，营业收入为 万元，资产总额为 万元，属于（中型企业、小型企业、微型企业）；

.....

以上企业，不属于大企业的分支机构，不存在控股股东为大企业的情形，也不存在与大企业的负责人为同一人的情形。

本企业对上述声明内容的真实性负责。如有虚假，将依法承担相应责任。

企业名称（盖章）：

日期：

（提醒：1. 本项目属于建筑业；2. 如果供应商不满足（中小企业划型标准详见《国家统计局关于印发《统计上大中小微型企业划分办法(2017)》的通知》国统字〔2017〕213号）认定标准的，则不需要提供《中小企业声明函》。否则，因此导致虚假投标的后果由供应商自行承担，成交供应商为中小企业单位的，采购人或者其委托的代理机构应当随成交结果同时公告其《中小企业声明函》，接受社会监督。）

附件（二）

从业人员、营业收入、资产总额填报上一年度数据，无上一年度数据的新成立企业可不填报。

残疾人福利性单位声明函

本单位郑重声明，根据《财政部 民政部 中国残疾人联合会关于促进残疾人就业政府采购政策的通知》（财库〔2017〕141号）的规定，本单位为符合条件的残疾人福利性单位，且本单位参加_____单位的_____项目采购活动提供本单位制造的货物（由本单位承担工程/提供服务），或者提供其他残疾人福利性单位制造的货物（不包括使用非残疾人福利性单位注册商标的货物）。

本单位对上述声明的真实性负责。如有虚假，将依法承担相应责任。

单位名称（电子签章）：

日 期

（提醒：如果供应商不是残疾人福利性单位，则不需要提供《残疾人福利性单位声明函》。否则，因此导致虚假投标的后果由供应商自行承担。）

《财政部民政部中国残疾人联合会关于促进残疾人就业政府采购政策的通知》（财库〔2017〕141号）的规定：

1. 享受政府采购支持政策的残疾人福利性单位应当同时满足以下条件：

（1）安置的残疾人占本单位在职职工人数的比例不低于25%（含25%），并且安置的残疾人人数不少于10人（含10人）；

（2）依法与安置的每位残疾人签订了一年以上（含一年）的劳动合同或服务协议；

（3）为安置的每位残疾人按月足额缴纳了基本养老保险、基本医疗保险、失业保险、工伤保险和生育保险等社会保险费；

（4）通过银行等金融机构向安置的每位残疾人，按月支付了不低于单位所在区县适用的经省级人民政府批准的月最低工资标准的工资；

（5）提供本单位制造的货物、承担的工程或者服务（以下简称产品），或者提供其他残疾人福利性单位制造的货物（不包括使用非残疾人福利性单位注册商标的货物）。

2. 成交供应商为残疾人福利性单位的，采购人或者其委托的代理机构应当随成交结果同时公告其《残疾人福利性单位声明函》，接受社会监督。

附件（三）

监狱企业单位声明函

为促进中小企业发展，必须执行《财政部 司法部关于政府采购支持监狱企业发展有关问题的通知财库〔2014〕68号》在政府采购活动中，监狱企业视同小型、微型企业，享受预留份额、用扣除后的价格参加评审。等政府采购促进中小企业发展的政府采购政策。参加政府采购活动的监狱企业应当提供《监狱企业单位声明函》。未填写中小企业声明函的在评审过程中不予认可。

本单位郑重声明，根据《财政部 司法部关于政府采购支持监狱企业发展有关问题的通知财库〔2014〕68号》规定我们公司属于_____（请填写：中型、小型、微型）企业。即本公司同时满足以下条件：

监狱企业参加政府采购活动时，应当提供由省级以上监狱管理局、戒毒管理局(含新疆生产建设兵团)出具的属于监狱企业的证明文件。

单位名称：（电子签章）

公司法定代表人代表：（签字或盖章）

法定代表人授权代表：（签字或盖章）

年 月 日

附件（四）

节能产品、环境标志产品明细表

节能产品明细表

序号	设备名称	品牌型号	制造商名称	节字标志认证证书号	国家节能产品认证证书有效截止日期	数量	单价	总价

法定代表人或被授权人（签字或盖章）：

供应商（盖章）：

日期：

环境标志产品明细表

序号	设备名称	品牌型号	制造商名称	中国环境标志认证证书编号	认证证书有效截止日期	数量	单价	总价

法定代表人或被授权人（签字或盖章）：

供应商（盖章）：

日期：

填报要求：

1. 本表的设备名称、品牌型号、金额应与货物分项报价一览表一致。

2. 节能产品是指财政部和国家发展改革委员会公布的《节能产品政府采购品目清单》中的产品，可在中华人民共和国财政部网站（<http://www.mof.gov.cn>）、中国政府采购网（<http://www.ccgp.gov.cn/>）查阅。供应商须在投标文件中附该产品在国家有关部门公布的节能产品政府采购品目清单中所在页的复印件，及国家确定的认证机构出具的、处于有效期之内的《国家节能产品认证证书》复印件，否则谈判小组有权不予认可。

3. 环境标志产品是指财政部、环境保护部发布的《环境标志产品政府采购品目清单》中的产品，可在中华人民共和国财政部网站（<http://www.mof.gov.cn>）、中国政府采购网（<http://www.ccgp.gov.cn/>）查阅。供应商须在投标文件中附该产品在国家有关部门公布的环境标志产品政府采购品目清单中所在页的复印件，及国家确定的认证机构出具的、处于有效期之内的《中国环境标志产品认证证书》复印件，否则评委委员会有权不予认可。

4. 请供应商正确填写本表，所填内容将作为评审的依据。其内容或数据应与对应的证明资料相符。

5. 没有相关产品可不提供本表。