

河南科技大学第一附属医院开元院区肿瘤医院污水处理站服务外包项目

招 标 文 件

采购编号：豫财招标采购-2024-221



信人建设管理
XINREN CONSTRUCTION MANAGEMENT

采 购 人：河南科技大学第一附属医院

采购代理机构：信人建设管理有限公司

日 期：2024 年 3 月

目 录

第一卷	1
第一章 招标公告	2
第二章 投标人须知	5
投标人须知前附表	5
第三章 资格审查、符合性审查和评标方法	23
第四章 政府采购合同条款（草案）	32
第二卷	38
第五章 采购需求	39
第三卷	44
第六章 投标文件格式	45
第七章 政府采购政策	60

第一卷

第一章 招标公告

河南科技大学第一附属医院开元院区肿瘤医院污水处理站服务外包项目-公开招标公告

项目概况

河南科技大学第一附属医院开元院区肿瘤医院污水处理站服务外包项目招标项目的潜在投标人应在河南省公共资源交易中心（<http://www.hnggzy.net/>）获取招标文件，并于2024年04月23日09时00分（北京时间）前递交投标文件。

一、项目基本情况

1. 采购编号：豫财招标采购-2024-221
2. 项目名称：河南科技大学第一附属医院开元院区肿瘤医院污水处理站服务外包项目
3. 采购方式：公开招标
4. 预算金额：2550000 元
最高限价：2550000 元

序号	包号	包名称	包预算（元）	包最高限价（元）
1	豫政采(2)20240229-1	河南科技大学第一附属医院开元院区肿瘤医院污水处理站服务外包项目	2550000	2550000

5. 采购需求：（包括但不限于标的的名称、数量、简要技术需求或服务要求等）

5.1 采购范围：主要内容为污水调试和运行、设备的维护保养与管理，污水站的卫生、安全等事项，配合医院污水处理工作的相关检查以及材料收集保存上报。确保医院的污水经消毒后排放达到《医疗机构水污染物排放标准》（GB18466-2016）。

5.2 标包划分：1 个标包

5.3 资金来源：自筹资金

5.4 服务期限：三年

5.5 服务地点：院方指定地点

5.6 质量标准：满足采购人需求，达到国家及行业合格标准。

6. 合同履行期限：三年

7. 本项目是否接受联合体投标：否

8. 是否接受进口产品：否

9. 是否专门面向中小企业：否

二、申请人的资格要求：

1. 满足《中华人民共和国政府采购法》第二十二条规定；
2. 落实政府采购政策需满足的资格要求：无；
3. 本项目的特定资格要求：
 - 3.1 投标人应具有环保工程专业承包三级(含)以上资质, 须在投标文件中附资质证书扫描件。

三、获取招标文件

1. 时间：2024年04月01日至2024年04月08日，每天上午00:00至12:00，下午12:00至23:59（北京时间，法定节假日除外。）
2. 地点：河南省公共资源交易中心网站
3. 方式：登录《河南省公共资源交易中心-市场主体》凭CA数字证书下载投标项目所含全部资料
4. 售价：0元

四、投标截止时间及地点

1. 时间：2024年04月23日09时00分（北京时间）
2. 地点：通过《河南省公共资源交易中心-市场主体》电子交易平台上传

五、开标时间及地点

1. 时间：2024年04月23日09时00分（北京时间）
2. 地点：河南省公共资源交易中心远程开标室(一)-2

六、发布公告的媒介及招标公告期限

本次招标公告在《河南省政府采购网》、《河南省公共资源交易中心网》、《河南省电子招标投标公共服务平台》、《河南科技大学第一附属医院官网》上发布，招标公告期限为五个工作日。

七、其他补充事宜

1. 本项目采用远程不见面开标方式，远程开标大厅网址为 <http://www.hnggzy.net/>，供应商无需到河南省公共资源交易中心现场参加开标会议及递交纸质投标文件，无需到达现场提交原件资料。供应商应当在招标文件确定的投标截止时间前，登录远程开标大厅，在线准时参加开标活动并进行投标文件解密、答疑澄清等。不见面服务的具体事宜请查阅河南省公共资源交易中心网站“公共服务-办事指南”专区的“新交易平台使用手册（培训资料）”-《河南省公共资源“智慧交易”平台-不见面开标大厅投标人操作手册 V1.0.doc》。

2. 供应商在获取招标文件后，请到河南省公共资源交易中心网站—公共服务—下载专区栏目下载最新版本投标文件制作工具安装包和签章软件 iSignature，并使用安装后的最新版本投标文件制作工具制作电子投标文件。

供应商编制投标文件时，如涉及营业执照、资质、业绩、获奖、人员、财务、社保、纳税、各类证书

等内容，必须在市场主体信息库中已登记的信息中选取。供应商应及时对市场主体信息库的相关内容进行补充、更新。

3. 落实的政府采购政策：

(1) 执行《政府采购促进中小企业发展管理办法》（财库〔2020〕46号）、《关于进一步加大政府采购支持中小企业力度的通知》（财库〔2022〕19号）、《财政部 司法部关于政府采购支持监狱企业发展有关问题的通知》（财库〔2014〕68号）和《三部门联合发布关于促进残疾人就业政府采购政策的通知》（财库〔2017〕141号）相关政策；

(2) 执行《财政部发展改革委 生态环境部 市场监管总局 关于调整优化节能产品、环境标志产品政府采购执行机制的通知》（财库〔2019〕9号）、《市场监管总局关于发布参与实施政府采购节能产品、环境标志产品认证机构名录的公告》（市场监管总局 2019年4月3日下发）、《关于印发节能产品政府采购品目清单的通知》（财库〔2019〕19号）、《关于印发环境标志产品政府采购品目清单的通知》（财库〔2019〕18号）相关政策。

八、凡对本次招标提出询问，请按以下方式联系。

1. 采购人信息

名称：河南科技大学第一附属医院

地址：洛阳市涧西区景华路24号

联系人：张静琨

联系方式：0379-62218520

2. 采购代理机构信息（如有）

名称：信人建设管理有限公司

地址：郑州市文化路9号永和国际17层1702室

联系人：张炜

联系方式：18937159790

3. 项目联系方式

项目联系人：张炜

联系方式：18937159790

附件：采购需求

第二章 投标人须知

投标人须知前附表

条款号	条款名称	编列内容
1.1.2	采购人	名称：河南科技大学第一附属医院 地址：洛阳市涧西区景华路24号 联系人：张静琨 联系方式：0379-62218520
1.1.3	采购代理机构	名称：信人建设管理有限公司 地址：郑州市文化路9号永和国际17层1702室 联系人：张炜 电话：18937159790
1.1.4	采购项目名称	河南科技大学第一附属医院开元院区肿瘤医院污水处理站服务外包项目
1.1.5	采购范围	主要内容为污水调试和运行、设备的维护保养与管理，污水处理站的卫生、安全等事项，配合医院污水处理工作的相关检查以及材料收集保存上报。确保医院的污水经消毒后排放达到《医疗机构水污染物排放标准》（GB18466-2016）。
1.1.6	标包划分	共划分1个标包
1.2.1	资金来源及比例	自筹资金，100%
1.2.2	预算金额	2550000元
1.2.3	最高限价	2550000 元。供应商的报价不得超过最高限价，否则投标文件无效。
1.3.1	服务期限	三年
1.3.2	服务地点	院方指定地点
1.3.3	质量标准	满足采购人需求，达到国家及行业合格标准。
1.4.1	供应商资格要求	1. 满足《中华人民共和国政府采购法》第二十二条规定； 2. 落实政府采购政策需满足的资格要求：无； 3. 本项目的特定资格要求： 3.1 投标人应具有环保工程专业承包三级(含)以上资质, 须在投标文件中附资质证书扫描件。
1.4.2	是否接受联合体投标	不接受
1.4.4	供应商不得存在的其他情形	/
1.9.1	分包	不允许

1.10.1	实质性要求和条件	带“*”号条款；投标无效条款；招标文件中用“拒绝”、“不（予）接受”、“不得”、“不允许”、“否决”等文字规定的条款；法律、法规、规章的相关规定。
1.10.3	偏差	实质性要求和条件不允许偏差，其他条款允许偏差。 允许偏差范围：详见采购需求 最高项数：__ / __项
1.11.1	采购进口产品或服务	本采购项目拒绝进口产品或服务参加投标
2.1	构成招标文件的其他资料	招标文件的澄清、修改及有关补充通知为招标文件的有效组成部分
2.2.2	招标文件澄清或者修改发出的形式	在原公告发布媒体上发布澄清或修改公告，供应商在投标截止时间前须自行查看，因供应商未及时查看而造成的后果自负；
2.2.3	确认收到招标文件澄清或者修改	供应商在投标截止时间前须自行查看在原公告发布媒体上发布的澄清或修改公告，因供应商未及时查看而造成的后果自负；
2.3.2	投标人质疑招标文件	时间：应当在收到招标文件之日或者招标文件公告期限届满之日起7个工作日内提出 形式：供应商登录《河南省公共资源交易中心-市场主体系统》提出。
3.1.1	构成投标文件的其他资料	其他需要补充说明的资料。
3.2.5	投标报价的其他要求	投标报价为目的完成项目最终价（包含设备维修维护费、运行费、人工费、管理费、招标代理服务费、利润、税金等完成本项目所需的一切费用），以人民币为单位。
3.3.1	投标有效期	90日历天
3.4.1	投标保证金	是否要求供应商递交投标保证金：不要求
3.4.4	其他可以不予退还投标保证金的情形	/
3.5	资格审查资料的特殊要求	无
3.5.2	近年财务状况的年份要求	2022或2023年度
3.6.1	是否允许递交备选投标方案	不允许
3.7.3	投标文件所附证书证件要求	投标人编制投标文件时，涉及营业执照、资质、业绩、获奖、人员、财务、社保、纳税、各类证书等内容，必须在市场主体信息库中已登记的信息中选取。未在市场主体信息库中登记的上述内容，不作为评审依据。投标人应及时对市场主体信息库的相关内容进行补充、更新。
3.7.3	投标文件签字或盖章要求	所有要求供应商盖章的地方都应加盖单位公章或电子签章；所有要求法定代表人或其委托代理人签字或盖章的地方都应用法定代表人或其委托代理人的CA数字证书盖电子签章，如供应商的法定代表人或委托代理人未办理CA数字证书的，供应商应将要求法定代表人或其委托代理人签字或盖章的地方用法定代表人或委托代理人签字或盖章后的扫描件替换到相应格式中。

4.1.1	投标文件加密要求	加密的电子投标文件为公共资源交易中心网站提供的“投标文件制作工具”软件制作生成的加密版投标文件。
4.1.2	封套上应载明的信息	/
4.2.1	投标截止时间	同招标公告投标截止时间
4.2.3	投标文件是否退还	否
5.2	开标程序	本项目采用“远程不见面”开标方式，开标程序按交易中心系统要求进行
7.1.1	评标委员会的组建	评标委员会构成： <u>7</u> 人，其中采购人代表 <u>2</u> 人，有关经济、技术等方面的评审专家 <u>5</u> 人； 评审专家确定方式：从政府采购评审专家库中随机抽取
7.3.2	评标委员会推荐中标候选人的人数	<u>3</u> 人
8.1	是否授权评标委员会确定中标人	否
8.4.1	履约保证金	是否要求中标人提交履约保证金： 不要求
10	是否采用电子招标投标	<input type="checkbox"/> 否 <input checked="" type="checkbox"/> 是，具体要求： 1、投标文件制作 1.1 获取招标文件后，供应商请到河南省公共资源交易中心网站“下载专区”下载最新版本的“投标文件制作工具安装包文件下载”，并使用安装后的最新版本投标文件制作工具制作电子投标文件。 1.2 供应商在制作电子投标文件时，须按格式内容要求进行电子签章。 1.3 供应商编制投标文件时，涉及营业执照、资质、业绩、获奖、人员、财务、社保、纳税、各类证书等内容，必须在市场主体信息库中已登记的信息中选取。未在市场主体信息库中登记的上述内容，不作为评审依据。供应商应及时对市场主体信息库的相关内容补充、更新。 1.4 评审资料的全部信息挑选补充完毕后，请认真核对并确认，若有遗漏或异常的信息，需修改主体信息库信息后再次同步挑选。 2、投标文件的递交 2.1 投标文件的上传：电子投标文件须在投标文件递交截止时间前通过“河南省公共资源交易中心”电子交易平台指定位置完成加密上传。请供应商在上传时认真检查上传投标文件是否完整、正确。 2.2 供应商因交易中心投标系统问题无法上传电子投标文件时，请在工作时间与河南省公共资源交易中心联系，联系电话：0371-61335566。 3、开标方式

		<p>3.1 本项目采用“远程不见面”开标方式，供应商无需到河南省交易中心现场参加开标会议。供应商应当在招标文件确定的投标文件递交截止时间前，登录远程开标大厅，在线准时参加开标活动并进行文件解密、答疑澄清等。远程开标大厅的网址。</p> <p>3.2 不见面服务的具体操作流程登陆河南省公共资源交易中心网站“办事指南”专区的“新交易平台使用手册”查看。</p> <p>4、特别说明：</p> <p>4.1 因河南省公共资源交易平台在投标文件递交截止时间前具有保密性，供应商在投标文件递交截止时间前须自行登录查看项目进展、变更通知、澄清及回复，因供应商未及时查看而造成的后果自负。</p> <p>4.2 如果采购人对已发出的招标文件进行澄清或修改，招标代理机构将通过河南省公共资源交易平台上传澄清或修改，供应商自行下载查看。并以最新的澄清或修改文件编制投标文件。</p> <p>5、因交易中心系统不断更新，供应商应适时登录系统查看，以交易中心最新版的系统要求为准进行操作，否则由此造成损失后果自负。</p>
11	需要补充的其他内容	
11.1	政府采购合同融资政策	<p>河南省政府采购合同融资政策告知函 各供应商： 欢迎贵公司参与河南省政府采购活动！ 政府采购合同融资是河南省财政厅支持中小微企业发展，针对参与政府采购活动的供应商融资难、融资贵问题推出的一项融资政策。贵公司若成为本次政府采购项目的中标成交供应商，可持政府采购合同向金融机构申请贷款，无需抵押、担保，融资机构将根据《河南省政府采购合同融资工作实施方案》（豫财购〔2017〕10号），按照双方自愿的原则提供便捷、优惠的贷款服务。</p> <p>贷款渠道和提供贷款的金融机构，可在河南省政府采购网“河南省政府采购合同融资平台”查询联系。</p>
11.2	专门面向中小企业采购	<p>本项目或相关采购包是否专门面向中小企业采购： <input checked="" type="checkbox"/> 否 <input type="checkbox"/> 是：本项目（或本项目__包）是专门面向中小企业采购</p>
11.3	本项目对应的中小企业划分标准所属行业	其他未列明行业
11.4	享受扶持政策获得政府采购合同的要求	依据《政府采购促进中小企业发展管理办法》规定享受扶持政策获得政府采购合同的，小微企业不得将合同分包给大中型企业，中型企业不得将合同分包给大型企业，否则投标文件无效

11.5	招标代理服务费	1、招标代理服务费以采购预算价为基数，参照计价格[2002]1980号文件规定的50%向中标人收取代理服务费，本项目招标代理服务费由中标人缴纳； 2、交纳时间：领取《中标通知书》时交纳。
11.6	付款方式	合同签订后，按季度付款。
11.7	其他	招标文件内容前后不一致的以投标人须知前附表为准，投标人须知前附表没有的以最后内容为准。

1. 总则

1.1 采购项目概况

1.1.1 本采购项目已经政府采购主管部门批准，根据《中华人民共和国政府采购法》、《中华人民共和国政府采购法实施条例》等有关法律、法规和规章的规定，现对本项目进行公开招标。

1.1.2 采购人：见投标人须知前附表。

1.1.3 采购代理机构：见投标人须知前附表。

1.1.4 采购项目名称：见投标人须知前附表。

***1.1.5 采购范围：见投标人须知前附表。**

1.1.6 标包划分：见投标人须知前附表。

1.2 资金来源和预算金额

1.2.1 资金来源及比例：见投标人须知前附表。

1.2.2 预算金额：见投标人须知前附表。

***1.2.3 最高限价：见投标人须知前附表。**

***1.3 服务期限、服务地点和质量标准**

1.3.1 服务期限：见投标人须知前附表。

1.3.2 服务地点：见投标人须知前附表。

1.3.3 质量标准：见投标人须知前附表。

***1.4 供应商资格要求**

1.4.1 供应商的资格要求见投标人须知前附表；

1.4.2 投标人须知前附表规定接受联合体投标的，联合体除应符合本章第 1.4.1 项和投标人须知前附表的要求外，还应遵守以下规定：

(1) 联合体各方应按招标文件提供的格式签订联合体协议书，明确联合体牵头人和各方权利义务，并承诺就中标项目向采购人承担连带责任；

(2) 两个以上的自然人、法人或者其他组织组成一个联合体，以一个供应商的身份共同参加政府采购活动的，应当对所有联合体成员进行信用记录查询，联合体成员存在不良信用记录的，视同联合体存在不良信用记录。

1.4.3 根据《关于在政府采购活动中查询及使用信用记录有关问题的通知》（财库[2016]125号）和豫财购【2016】15号的规定，对列入“信用中国”网站（www.creditchina.gov.cn）的“失信被执行

人”、“重大税收违法案件当事人名单（重大税收违法失信主体）”或“中国政府采购”网站（www.cccp.gov.cn）的“政府采购严重违法失信行为记录名单”的供应商，将拒绝其参加政府采购活动。

1.4.4 供应商不得存在下列情形之一：

（1）单位负责人为同一人或者存在直接控股、管理关系的不同供应商，不得参加同一合同项下的政府采购活动。

（2）为采购项目提供整体设计、规范编制或者项目管理、监理、检测等服务的供应商，不得再参加该项目的其他采购活动。

（3）法律法规或投标人须知前附表规定的其他情形。

1.5 费用承担

投标人准备和参加投标活动发生的费用自理。

1.6 保密

参与招标投标活动的各方应对招标文件和投标文件中的商业和技术等秘密保密，否则应承担相应的法律责任。

1.7 语言文字

招标投标文件使用的语言文字为中文。专用术语使用外文的，应附有中文注释。

1.8 计量单位

所有计量均采用中华人民共和国法定计量单位。

1.9 分包

1.9.1 供应商根据招标文件的规定和采购项目的实际情况，拟在中标后将中标项目的非主体、非关键性工作分包的，应符合投标人须知前附表规定的分包内容、分包金额和资质要求等限制性条件，并应当在投标文件中载明分包承担主体，分包承担主体应当具备相应资质条件且不得再次分包。**除投标人须知前附表规定的非主体、非关键性工作外，其他工作不得分包。**

1.9.2 中标人不得向他人转让中标项目，接受分包的人不得再次分包。中标人应当就分包项目向采购人负责，接受分包的人就分包项目承担连带责任。

1.10 响应和偏差

***1.10.1 投标文件应当对招标文件的实质性要求和条件作出满足性或更有利于采购人的响应，否则，投标人的投标将被否决。实质性要求和条件见投标人须知前附表。**

1.10.2 投标人应根据招标文件的要求提供服务方案以对招标文件作出响应。

***1.10.3 投标人须知前附表规定了可以偏差的范围和最高偏差项数的，偏差应当符合投标人须知前**

附表规定的偏差范围和最高项数，超出偏差范围和最高偏差项数的投标将被否决。

1.10.4 投标文件对招标文件的全部偏差，均应在投标文件的商务和技术偏差表中列明，除列明的内容外，视为投标人响应招标文件的全部要求。

1.11 采购进口产品和服务

***1.11.1除招标文件前附表另有规定外，本采购项目拒绝进口产品或服务参加投标。**

1.11.2本章第1.11.1款规定同意购买进口产品或服务的，不限制满足招标文件要求的国内产品或服务参与投标竞争。

1.11.3本章第1.11.1款规定允许采购进口产品或服务时，中标人应保证负责办理所投进口产品或服务的合法报通关手续并进入中国关境内，保证在验收时提供办理进口产品或服务业务的合法手续和证明材料。

2. 招标文件

2.1 招标文件的组成

本招标文件包括：

- (1) 招标公告（或投标邀请书）；
- (2) 投标人须知；
- (3) 资格审查、符合性审查和评标方法；
- (4) 政府采购合同条款；
- (5) 采购需求；
- (6) 投标文件格式；
- (7) 政府采购政策；
- (8) 投标人须知前附表规定的其他资料。

根据本章第 2.2 款对招标文件所作的澄清或者修改，构成招标文件的组成部分。

2.2 招标文件的澄清或者修改

2.2.1采购人或者采购代理机构可以对已发出的招标文件进行必要的澄清或者修改。

2.2.2澄清或者修改的内容可能影响投标文件编制的，采购人或者采购代理机构应当在投标截止时间至少15日前，以投标人须知前附表规定的形式发给所有获取招标文件的潜在供应商，不足15日的，采购人或者采购代理机构应当顺延提交投标文件的截止时间。

2.2.3 供应商在收到澄清或者修改后，应按投标人须知前附表规定的时间和形式通知采购人或者采购代理机构，确认已收到该澄清。

2.3 招标文件的质疑

2.3.1 供应商应仔细阅读和检查招标文件的全部内容。如发现缺页或附件不全，应及时向采购人或者采购代理机构提出，以便补齐。

2.3.2 供应商认为招标文件使自己的权益受到损害的，应按投标人须知前附表规定的时间和形式向采购人或者采购代理机构提出质疑。

3. 投标文件

3.1 投标文件的组成

3.1.1 投标文件应包括下列内容：

- (1) 投标函及开标一览表；
- (2) 法定代表人（单位负责人）身份证明或授权委托书；
- (3) 商务和技术偏差表；
- (4) 分项报价表；
- (5) 资格审查资料；
- (6) 服务方案；
- (7) 享受政府采购政策扶持的证明材料（如有时提供）；
- (8) 投标人须知前附表要求的其他资料。

供应商在评标过程中作出的符合法律法规和招标文件规定的澄清、说明、补正，构成投标文件的组成部分。

3.2 投标报价

3.2.1 投标报价应包括国家规定的税金。供应商应按第六章“投标文件格式”的要求在投标函及开标一览表中进行报价并填写分项报价表。

3.2.2 供应商应充分了解该项目的总体情况以及影响投标报价的其他要素。

3.2.3 投标报价为各分项报价金额之和，投标报价与分项报价的合价不一致的，应以各分项合价累计数为准，修正投标报价；如分项报价中存在缺漏项，则视为缺漏项价格已包含在其他分项报价之中。

供应商在投标截止时间前修改投标函及开标一览表中的投标报价总额，应同时修改投标文件“分项报价表”中的相应报价。此修改须符合本章第 4.3 款的有关要求。

***3.2.4 投标报价不得超过招标文件中规定的预算金额或者最高限价，否则投标无效。**

3.2.5 投标报价的其他要求见投标人须知前附表。

3.3 投标有效期

3.3.1 除投标人须知前附表另有规定外，投标有效期为90天。投标有效期从提交投标文件的截止之

日起算。投标文件中承诺的投标有效期应当不少于招标文件中载明的投标有效期。

3.3.2 在投标有效期内，供应商撤销投标文件的，应承担招标文件和法律规定的责任。

3.3.3 出现特殊情况需要延长投标有效期的，采购人以书面形式通知所有供应商延长投标有效期。供应商应予以书面答复，同意延长的，应相应延长其投标保证金的有效期，但不得要求或被允许修改其投标文件；供应商拒绝延长的，有权收回其投标保证金。

3.4 投标保证金（本项目不适用）

3.4.1 供应商在递交投标文件的同时，应按投标人须知前附表规定的金额、形式和第六章“投标文件格式”规定的投标保证金格式递交投标保证金，并作为其投标文件的组成部分。境内供应商以支票形式提交的投标保证金，应当从其基本账户转出并在投标文件中附上基本账户开户证明。联合体投标的，其投标保证金可以由牵头人递交，并应符合投标人须知前附表的规定。

3.4.2 供应商不按本章第 3.4.1 项要求提交投标保证金的，评标委员会将否决其投标。

3.4.3 采购人或者采购代理机构在中标通知书发出之日起5个工作日内退还未中标人的投标保证金，自采购合同签订之日起5个工作日内退还中标人的投标保证金或者转为中标人的履约保证金。

3.4.4 有下列情形之一的，投标保证金将不予退还：

(1) 供应商在投标有效期内撤销投标文件；

(2) 中标人在收到中标通知书后，无正当理由不与采购人订立合同，在签订合同时向采购人提出附加条件，或者不按照招标文件要求提交履约保证金；

(3) 发生投标人须知前附表规定的其他可以不予退还投标保证金的情形。

3.5 资格审查资料

除投标人须知前附表另有规定外，供应商应按下列规定提供资格审查资料，以证明其满足本章第 1.4 款规定的资格条件和要求。

3.5.1 “供应商基本情况表”应附供应商营业执照或事业单位法人证书、自然人的身份证明（自然人投标时）、其他组织的相关证明等。

3.5.2 “财务状况报告”应提供经审计的财务报告或其基本开户银行出具的资信证明。如供应商提供财务报告的，财务报告应包括“四表一注”，即资产负债表、利润表、现金流量表、所有者权益变动表及其附注，具体年份要求见投标人须知前附表，供应商的成立时间少于投标人须知前附表规定年份的，应提供成立以来的财务报告。

3.5.3 依法缴纳税收和社会保障资金的相关材料。

3.5.4 具备履行合同所必需的货物和专业技术能力的证明材料（自行承诺，格式自拟）。

3.5.5 参加政府采购活动前3年内在经营活动中没有重大违法记录的书面声明（自行承诺，格式自拟）。

3.5.6 单位负责人为同一人或者存在直接控股、管理关系的不同供应商，不得参加同一合同项下的政府采购活动（自行承诺，格式自拟）。

3.5.7 投标申请人未参与本项目的整体设计、规范编制或者项目管理、监理、检测等服务书面声明（自行承诺，格式自拟）。

3.5.8 满足投标人须知第1.4.1项要求的“特定资格要求”的相关证明材料。

3.5.9 投标人须知前附表规定接受联合体投标的，本章第 3.5.1 项至第 3.5.8项规定的表格和资料应包括联合体各方相关情况。

3.6 备选投标方案

***3.6.1 除投标人须知前附表规定允许外，供应商不得递交备选投标方案，否则其投标将被否决。**

3.6.2 允许供应商递交备选投标方案的，只有中标人所递交的备选投标方案方可予以考虑。评标委员会认为中标人的备选投标方案优于其按照招标文件要求编制的投标方案的，采购人可以接受该备选投标方案。

3.6.3 供应商提供两个或两个以上投标报价，或者在投标文件中提供一个报价，但同时提供两个或两个以上供货方案的，视为提供备选方案。

3.7 投标文件的编制

3.7.1 投标文件应按第六章“投标文件格式”进行编写，如有必要，可以增加附页，作为投标文件的组成部分。

3.7.2 供应商应当按照招标文件的要求编制投标文件。投标文件应当对招标文件提出的要求和条件作出明确响应。投标文件在满足招标文件实质性要求的基础上，可以提出比招标文件要求更有利于采购人的承诺。

3.7.3 投标文件全部采用电子文档，除投标人须知前附表另有规定外，投标文件所附证书证件均为原件扫描件，并采用单位和个人数字证书，按招标文件要求在相应位置加盖电子印章。由供应商的法定代表人（单位负责人）签字或加盖电子印章的，应附法定代表人（单位负责人）身份证明，由代理人签字或加盖电子印章的，应附由法定代表人（单位负责人）签署的授权委托书。签字或盖章的具体要求见投标人须知前附表。

3.7.4 供应商根据招标文件的规定和采购项目的实际情况，拟在中标后将中标项目的非主体、非关键性工作分包的，应当在投标文件中载明分包承担主体，分包承担主体应当具备相应资质条件且不得再次分包。

4. 投标

4.1 投标文件的密封和标记

4.1.1 供应商应当按照招标文件和电子招标投标交易平台的要求加密投标文件，具体要求见投标人须知前附表。

4.1.2 投标文件封套上应写明的内容见投标人须知前附表。

4.1.3 未按本章第 4.1.1 项要求密封的投标文件，采购人将予以拒收。

4.2 投标文件的递交

4.2.1 供应商应在投标人须知前附表规定的投标截止时间前递交投标文件。

4.2.2 供应商通过下载招标文件的电子招标投标交易平台递交电子投标文件。

4.2.3 除投标人须知前附表另有规定外，供应商所递交的投标文件不予退还。

4.2.4 供应商完成电子投标文件上传后，电子招标投标交易平台即时向供应商发出递交回执通知。递交时间以递交回执通知载明的传输完成时间为准。

4.2.5 逾期送达的投标文件，电子招标投标交易平台将予以拒收。

4.3 投标文件的修改与撤回

4.3.1 在本章第 4.2.1 项规定的投标截止时间前，供应商可以修改或撤回已递交的投标文件，但应以书面形式通知采购人。

4.3.2 供应商修改或撤回已递交投标文件的通知，应按照本章第 3.7.3 项的要求加盖电子印章。电子招标投标交易平台收到通知后，即时向供应商发出确认回执通知。

4.3.3 供应商撤回投标文件的，采购人自收到供应商书面撤回通知之日起 5 日内退还已收取的投标保证金。

4.3.4 修改的内容为投标文件的组成部分。修改的投标文件应按照本章第 3 条、第 4 条的规定进行编制、密封、标记和递交，并标明“修改”字样。

5. 开标

5.1 开标

采购人在本章第 4.2.1 项规定的投标截止时间（开标时间），通过电子招标投标交易平台公开开标，邀请供应商参加。评标委员会成员不得参加开标活动。

供应商未参加开标的，视同认可开标结果。

供应商不足3家的，不得开标。

5.2 开标程序

按投标人须知前附表规定。

5.3 开标疑义

供应商代表对开标过程和开标记录有疑义，以及认为采购人、采购代理机构相关工作人员有需要回避的情形的，应当场提出询问或者回避申请。采购人、采购代理机构对供应商代表提出的询问或者回避申请应当及时处理。

6. 资格审查、符合性审查

6.1 资格审查

6.1.1 公开招标采购项目开标结束后，采购人或者采购代理机构应当依法对供应商的资格进行审查。

6.1.2 合格供应商不足3家的，不得评标。

6.1.3 资格审查标准见第三章。

6.1.4 供应商信用记录查询

根据《关于在政府采购活动中查询及使用信用记录有关问题的通知》（财库[2016]125号）和豫财购【2016】15号的规定，采购人或采购代理机构应当在供应商递交投标文件或响应文件时查询供应商信用记录。查询时将查询网页、内容进行截图或拍照，以作证据留存，截图或拍照内容要完整清晰。对列入失信被执行人、重大税收违法案件当事人名单（重大税收违法失信主体）、政府采购严重违法失信行为记录名单及其他不符合《中华人民共和国政府采购法》第二十二条规定条件的供应商，采购人、采购代理机构应当拒绝其参加政府采购活动。

查询渠道：失信被执行人和重大税收违法案件当事人名单（重大税收违法失信主体）（查询网址“信用中国”网（www.creditchina.gov.cn））、政府采购严重违法失信行为记录名单（查询网址“中国政府采购”网（www.ccgp.gov.cn））。

6.2 符合性审查

6.2.1 评标委员会应当对符合资格的供应商的投标文件进行符合性审查，以确定其是否满足招标文件的实质性要求。

6.2.2 符合性审查标准见第三章。

7、评标

7.1 评标委员会

7.1.1 评标由采购人依法组建的评标委员会负责。评标委员会由采购人代表，以及有关技术、经济等方面的专家组成。评标委员会成员人数以及技术、经济等方面专家的确定方式见投标人须知前附表。

7.1.2 评标中因评标委员会成员缺席、回避或者健康等特殊原因导致评标委员会组成不符合本办法规定的，采购人或者采购代理机构应当依法补足后继续评标。被更换的评标委员会成员所作出的评标意

见无效。

无法及时补足评标委员会成员的，采购人或者采购代理机构应当停止评标活动，封存所有投标文件和开标、评标资料，依法重新组建评标委员会进行评标。原评标委员会所作出的评标意见无效。

采购人或者采购代理机构应当将变更、重新组建评标委员会的情况予以记录，并随采购文件一并存档。

7.1.3 评标委员会成员名单在评标结果公告前应当保密。

7.2 评标原则

评标活动遵循公平、公正、科学和择优的原则。

7.3 评标

7.3.1 评标委员会应当按照招标文件中规定的评标方法和标准，对符合性审查合格的投标文件进行商务和技术评估，综合比较与评价。招标文件没有规定的评标方法、评审因素和标准，不作为评标依据。

7.3.2 评标时，评标委员会各成员应当独立对每个供应商的投标文件进行评价，并汇总每个供应商的得分。

评标完成后，评标委员会应当向采购人提交书面评标报告和中标候选人名单。评标委员会推荐中标候选人的人数见投标人须知前附表。

7.3.3 评标委员会负责具体评标事务，并独立履行下列职责：

- （一）审查、评价投标文件是否符合招标文件的商务、技术等实质性要求；
- （二）要求供应商对投标文件有关事项作出澄清或者说明；
- （三）对投标文件进行比较和评价；
- （四）确定中标候选人名单，以及根据采购人委托直接确定中标人；
- （五）向采购人、采购代理机构或者有关部门报告评标中发现的违法行为。

7.4 废标

招标采购中，出现下列情形之一的，应予废标：

- （一）符合专业条件的供应商或者对招标文件作实质响应的供应商不足三家的；
- （二）出现影响采购公正的违法、违规行为的；
- （三）供应商的报价均超过了采购预算，采购人不能支付的；
- （四）因重大变故，采购任务取消的。

废标后，采购人应当将废标理由通知所有供应商。

8. 合同授予

8.1 定标

8.1.1 按照投标人须知前附表的规定，采购人或采购人授权的评标委员会依法确定中标人。

8.1.2 中标或者成交投标人拒绝与采购人签订合同的，采购人可以按照评审报告推荐的中标或者成交候选人名单排序，确定下一候选人为中标或者成交投标人，也可以重新开展政府采购活动。

8.2 中标、成交结果公告

8.2.1 采购代理机构应当自评审结束之日起2个工作日内将评审报告送交采购人。采购人应当自收到评审报告之日起5个工作日内在评审报告推荐的中标或者成交候选人中按顺序确定中标或者成交供应商。

8.2.2 采购人或者采购代理机构应当自中标、成交供应商确定之日起2个工作日内，发出中标、成交通知书，并在省级以上人民政府财政部门指定的媒体上公告中标、成交结果。

8.2.3 中标公告期限为1个工作日。

8.3 中标通知

在公告中标结果的同时，采购人或者采购代理机构应当向中标人发出中标通知书；

8.4 履约保证金

8.4.1 在签订合同前，中标人应按投标人须知前附表规定的形式、金额和招标文件第四章“政府采购合同条款（草案）”规定的或者事先经过采购人书面认可的履约保证金格式向采购人提交履约保证金。除投标人须知前附表另有规定外，履约保证金为中标合同金额的 10%。联合体中标的，其履约保证金以联合体各方或者联合体中牵头人的名义提交。

8.4.2 中标人不能按本章第 8.4.1 项要求提交履约保证金的，视为放弃中标，其投标保证金不予退还，给采购人造成的损失超过投标保证金数额的，中标人还应当对超过部分予以赔偿。

8.5 签订合同

8.5.1 采购人应当自**中标通知书发出之日起15日内**，按照招标文件和中标人投标文件的规定，与中标人签订书面合同。所签订的合同不得对招标文件确定的事项和中标人投标文件作实质性修改。

8.5.2 采购人不得向中标人提出任何不合理的要求作为签订合同的条件。

8.5.3 中标人无正当理由拒签合同，在签订合同时向采购人提出附加条件，或者不按照招标文件要求提交履约保证金的，采购人有权取消其中标资格，其投标保证金不予退还；给采购人造成的损失超过投标保证金数额的，中标人还应当对超过部分予以赔偿。

8.5.4 发出中标通知书后，采购人无正当理由拒签合同，或者在签订合同时向中标人提出附加条件的，采购人向中标人退还投标保证金；给中标人造成损失的，还应当赔偿损失。

8.5.5 联合体中标的，联合体各方应当共同与采购人签订合同，就中标项目向采购人承担连带责

任。

8.6 采购资金的支付

采购人应当按照政府采购合同规定，及时向中标或者成交供应商支付采购资金。

政府采购项目资金支付程序，按照国家有关财政资金支付管理的规定执行。

8.7 履约验收

采购人或者采购代理机构应当按照采购合同规定的技术、服务等要求组织对投标人履约的验收，并出具验收书。验收书应当包括每一项技术、服务等要求的履约情况。大型或者复杂的项目，应当邀请国家认可的质量检测机构参加验收。

政府向社会公众提供的公共服务项目，验收时应当邀请服务对象参与并出具意见，验收结果应当向社会公告。

*8.8 中标无效

***供应商有下列情形之一的，中标、成交无效：**

- (1) 提供虚假材料谋取中标的；
- (2) 采取不正当手段诋毁、排挤其他供应商的；
- (3) 与采购人、其他供应商或者采购代理机构恶意串通的；
- (4) 向采购人、采购代理机构行贿或者提供其他不正当利益的；
- (5) 在招标采购过程中与采购人进行协商谈判的；
- (6) 向评标委员会、竞争性谈判小组或者询价小组成员行贿或者提供其他不正当利益。

在此情况下，报经同级政府采购管理部门批准，可将合同授予下一顺位中标候选人，或者重新组织采购。

9. 纪律和监督

9.1 对采购人的纪律要求

采购人不得泄露招标投标活动中应当保密的情况和资料，不得与供应商串通损害国家利益、社会公共利益或者他人合法权益。

*9.2 对供应商的纪律要求

供应商不得相互串通投标或者与采购人串通投标，不得向采购人或者评标委员会成员行贿谋取中标，不得以他人名义投标或者以其他方式弄虚作假骗取中标；供应商不得以任何方式干扰、影响评标工作。

9.3 评标委员会成员不得有以下行为：

- (一) 确定参与评标至评标结束前私自接触供应商；
- (二) 接受供应商提出的与投标文件不一致的澄清或者说明，87号令第五十一条规定的情形除外；
- (三) 违反评标纪律发表倾向性意见或者征询采购人的倾向性意见；
- (四) 对需要专业判断的主观评审因素协商评分；
- (五) 在评标过程中擅离职守，影响评标程序正常进行的；
- (六) 评标委员会成员收受他人的财物或者其他好处；
- (七) 使用招标文件没有规定的评审因素和标准进行评标。
- (八) **泄露评审文件、评审情况和评审中获悉的商业秘密。**
- (九) 记录、复制或者带走任何评标资料；
- (十) 其他不遵守评标纪律的行为。

评标委员会成员有前款第一至七项行为之一的，其评审意见无效，并不得获取评审劳务报酬和报销异地评审差旅费。

9.4 对与评标活动有关的工作人员的纪律要求

与评标活动有关的工作人员不得收受他人的财物或者其他好处，不得向他人透露对投标文件的评审和比较、中标候选人推荐情况以及评标有关的其他情况。在评标活动中，与评标活动有关的工作人员不得擅离职守，影响评标程序正常进行。

9.5 回避要求

在政府采购活动中，采购人员、评标委员会及相关人员与供应商有下列利害关系之一的，应当回避：

- (一) 参加采购活动前3年内与供应商存在劳动关系；
- (二) 参加采购活动前3年内担任供应商的董事、监事；
- (三) 参加采购活动前3年内是供应商的控股股东或者实际控制人；
- (四) 与供应商的法定代表人或者负责人有夫妻、直系血亲、三代以内旁系血亲或者近姻亲关系；
- (五) 与供应商有其他可能影响政府采购活动公平、公正进行的关系。

供应商认为采购人员及相关人员与其他供应商有利害关系的，可以向采购人或者采购代理机构书面提出回避申请，并说明理由。采购人或者采购代理机构应当及时询问被申请回避人员，有利害关系的被申请回避人员应当回避。

9.6 疑问和质疑

供应商对政府采购活动事项有疑问的，可以向采购代理机构提出询问，采购代理机构应当及时作出答复，但答复的内容不得涉及商业秘密。

供应商认为招标文件、招标过程和中标、成交结果使自己的权益受到损害的，可以在知道或者应知其权益受到损害之日起七个工作日内，以书面形式向采购代理机构提出质疑。投标人应在法定质疑期内一次性提出针对同一采购程序环节的质疑。投标人质疑应当有明确的请求和必要的证明材料，投标人不得捏造事实、提供虚假材料或者以非法手段取得证明材料，证明材料应说明获取渠道并加盖公章。

10. 是否采用电子招标投标

本采购项目是否采用电子招标投标方式，见投标人须知前附表。

11. 需要补充的其他内容

需要补充的其他内容：见投标人须知前附表。

第三章 资格审查、符合性审查和评标方法

一、资格审查

采购人或者采购代理机构按资格审查标准对供应商的资格进行审查，有一项不符合审查标准的，则资格审查不合格，其投标将被否决。

资格审查标准

序号	审查因素	资格审查标准	资格审查内容及要求	备注
1	独立承担民事责任的能力	具有独立承担民事责任的能力	投标人是企业（包括合伙企业），应要求其提供在工商部门注册的有效“企业法人营业执照”或“营业执照”；供应商是事业单位，应要求其提供有效的“事业单位法人证书”；供应商是非企业专业服务机构的，应要求其提供执业许可证等证明文件；供应商是个体工商户，应要求其提供有效的“个体工商户营业执照”；供应商是自然人，应要求其提供有效的自然人身份证明。	
2	商业信誉和财务会计制度	具有良好的商业信誉和健全的财务会计制度	提供经审计的财务报告或其基本开户银行出具的资信证明的复印件。如投标人提供财务报告的，财务报告应包括“四表一注”，即资产负债表、利润表、现金流量表、所有者权益变动表及其附注，具体年份要求见投标人须知前附表第 3.5.2 项，投标人的成立时间少于投标人须知前附表规定年份的，应提供成立以来的财务报告。	
3	履约能力	具有履行合同所必需的设备和专业技术能力	自行承诺，格式自拟。	
4	依法缴纳税收和社会保障资金	有依法缴纳税收和社会保障资金的良好记录	提供近六个月内任意一个月依法缴纳税收和社会保障资金的证明资料：缴纳增值税或企业所得税的凭据（税局出具的完税证明或电子缴费凭证），缴纳社会保障资金的凭据（税局出具的完税证明或电子缴费凭证或专用收据或社会保障资金缴纳清单等）。依法免税或不需要缴纳社会保障资金的供应商，应提供相应文件证明其依法免税或不需要缴纳社会保障资金。	

5	无重大违法记录	参加政府采购活动前三年内，在经营活动中没有重大违法记录	具有良好的商业信誉，在参加本次政府采购活动前三年内，在经营活动中没有重大违法记录的书面承诺，提供承诺函（自行承诺，格式自拟）。
6	投标人不得存在的情形	6.1 单位负责人为同一人或者存在直接控股、管理关系的不同供应商，不得参加同一合同项下的政府采购活动。	自行承诺，格式自拟
		6.2 为采购项目提供整体设计、规范编制或者项目管理、监理、检测等服务的供应商，不得再参加该项目的其他采购活动。	投标文件中附投标申请人未参与本项目的整体设计、规范编制或者项目管理、监理、检测等服务书面声明（自行承诺，格式自拟）。
7	信用记录	对列入“信用中国”网站(www.creditchina.gov.cn)的“失信被执行人”、“重大税收违法失信主体”或“中国政府采购”网站(www.ccgp.gov.cn)的“政府采购严重违法失信行为记录名单”的供应商，将拒绝其参加政府采购活动	采购人或采购代理机构应当在供应商递交投标文件或响应文件时查询供应商信用记录。查询时将查询网页、内容进行截图或拍照，以作证据留存。
8	特定资格要求	符合第二章“投标人须知”第1.4.1款的规定	投标人应具有环保工程专业承包三级(含)以上资质,须在投标文件中附资质证书扫描件

二、符合性审查

评标委员会对符合资格的供应商的投标文件按照符合性审查标准进行符合性审查，以确定其是否满足招标文件的实质性要求。符合性审查有一项不符合审查标准的，评标委员会应当否决其投标。

符合性审查标准

序号	审查因素	审查标准
1	标书雷同性分析	投标（响应）文件制作机器码不能一致
2	投标函、开标一览表及签字盖章	有法定代表人（单位负责人）或其委托代理人签字或加盖单位章。由法定代表人（单位负责人）签字的，应附法定代表人（单位负责人）身份证明，由代理人签字的，应附授权委托书，身份证明或授权委托书应符合第六章“投标文件格式”的规定
3	备选投标方案	除招标文件明确允许提交备选投标方案外，供应商不得提交备选投标方案
4	投标报价	符合第二章“投标人须知”第 3.2 款规定
5	投标范围	符合第二章“投标人须知”第 1.1.5 项规定
6	服务期限	符合第二章“投标人须知”第 1.3.1 项规定
7	服务地点	符合第二章“投标人须知”第 1.3.2 项规定
8	质量标准	符合第二章“投标人须知”第 1.3.3 项规定
9	投标有效期	符合第二章“投标人须知”第 3.3.1 项规定
10	权利义务	符合第二章“投标人须知”第 1.10.1 项规定和第四章“政府采购合同条款（草案）”中的实质性要求和条件
11	附加条件	投标文件不得含有采购人不能接受的附加条件
12	进口产品或服务	符合第二章“投标人须知”第 1.11 项规定

三、评标方法

1. 评标方法

评标委员会应当按照招标文件中规定的评标方法和标准，对符合性审查合格的投标文件进行商务和技术评估，综合比较与评价。

本次评标采用综合评分法。综合评分法，是指投标文件满足招标文件全部实质性要求，且按照评审因素的量化指标评审得分最高的供应商为中标候选人的评标方法。

评标委员会按照本章规定的评标方法和标准进行打分。评标结果按评审后得分由高到低顺序排列。得分相同的，按投标报价由低到高顺序排列。得分且投标报价相同的并列，投标文件满足招标文件全部实质性要求，且按照评审因素的量化指标评审得分最高的供应商为排名第一的中标候选人。中标候选人并列的，由采购人采取随机抽取的方式确定。

2. 评标标准

2.1 分值构成与评分标准

详见评标分值构成与评分标准表

2.2 关于小微企业、监狱企业、残疾人福利性单位产品价格扣除

根据财政部、工信部关于印发《政府采购促进中小企业发展管理办法》的通知（财库〔2020〕46号）文件及《国务院关于印发扎实稳住经济一揽子政策措施的通知》（国发〔2022〕12号）和财政部《关于进一步加大政府采购支持中小企业力度的通知》（财库〔2022〕19号）规定：

2.2.1 对于经主管预算单位统筹后未预留份额专门面向中小企业采购的采购项目，以及预留份额项目中的非预留部分采购包，应当对符合本办法规定的小微企业报价给予10%—20%的扣除，用扣除后的价格参加评审，**本项目的扣除比例为10%**；

2.2.2 接受大中型企业与小微企业组成联合体或者允许大中型企业向一家或者多家小微企业分包的采购项目，对于联合协议或者分包意向协议约定小微企业的合同份额占到合同总金额30%以上的，应当对联合体或者大中型企业的报价给予4%—6%的扣除，用扣除后的价格参加评审，**本项目的扣除比例为4%**；

2.2.3 关于监狱企业：视同小微企业。须提供由省级以上监狱管理局、戒毒管理局（含新疆生产建设兵团）出具的属于监狱企业的证明文件，否则不考虑价格扣除。

2.2.4 关于残疾人福利性单位：视同小微企业。须提供完整的“残疾人福利性单位声明函”，否则在价格评审时不予考虑价格扣除。残疾人福利性单位属于小型、微型企业的，不重复享受政策。

3. 评标程序

3.1 初步评审

***3.1.1 投标人有以下情形之一的，评标委员会应当否决其投标：**

(1) 投标文件没有对招标文件的实质性要求和条件作出响应，或者对招标文件的偏差超出招标文件规定的偏差范围或最高项数；

(2) 有串通投标、弄虚作假、行贿等违法行为。

3.1.2 投标文件报价出现前后不一致的，除招标文件另有规定外，按照下列规定修正：

(1) 投标文件中开标一览表（报价表）内容与投标文件中相应内容不一致的，以开标一览表（报价表）为准；

(2) 大写金额和小写金额不一致的，以大写金额为准；

(3) 单价金额小数点或者百分比有明显错位的，以开标一览表的总价为准，并修改单价；

(4) 总价金额与按单价汇总金额不一致的，以单价金额计算结果为准。

同时出现两种以上不一致的，按照前款规定的顺序修正。***修正后的报价按照本节第3.3款的规定经投标人确认后产生约束力，投标人不确认的，其投标无效。**

(5) 如果分项报价中存在缺漏项，则视为缺漏项价格已包含在其他分项报价之中。

3.1.3 评标委员会按本节第 2.2 款规定的小微企业、监狱企业、残疾人福利性单位产品价格扣除办法进行必要的价格扣除，用扣除后的价格参与投标报价的评审。

***3.1.4 有下列情形之一的，视为投标人串通投标，其投标无效：**

(1) 不同投标人的投标文件由同一单位或者个人编制；

(2) 不同投标人委托同一单位或者个人办理投标事宜；

(3) 不同投标人的投标文件载明的项目管理成员或者联系人员为同一人；

(4) 不同投标人的投标文件异常一致或者投标报价呈规律性差异；

(5) 不同投标人的投标文件相互混装；

(6) 不同投标人的投标保证金从同一单位或者个人的账户转出。

(7) 公共资源交易平台开评标系统雷同性分析中显示不同供应商的投标文件制作机器码相同的。

(8) 不同投标人的投标文件（响应）相互混装；

(9) 不同投标人的投标保证金从同一单位或者个人的账户转出；

(10) 不同投标人的电子投标（响应）文件上传计算机的网卡 MAC 地址、CPU 序列号和硬盘序列号等硬件信息相同的；

(11) 不同投标人的投标（响应）文件由同一电子设备编制、打印加密或者上传；

(12) 不同投标人的投标（响应）文件由同一电子设备打印、复印；

(13) 不同投标人的投标（响应）文件由同一人送达或者分发,或者不同投标人联系人为同一人或不同联系人的联系电话一致的；

(14) 不同投标人的投标（响应）文件的内容存在两处以上细节错误一致；

(15) 不同投标人的法定代表人、委托代理人、项目经理、项目负责人等由同一个单位缴纳社会保

险或者领取报酬的；

(16) 不同投标人投标（响应）文件中法定代表人或者负责人签字出自同一人之手；

(17) 其它涉嫌串通的情形。

3.2 详细评审

3.2.1 评标委员会各成员应当独立对每个投标人的投标文件进行评价，按本节第 2.1 款规定的评标分值构成与评分标准进行打分，并汇总每个投标人的得分。

3.2.2 评分分值计算保留小数点后两位，小数点后第三位“四舍五入”。

3.2.3 投标人最终得分为所有评委打分的算术平均值。

***3.2.4 评标委员会认为投标人的报价明显低于其他通过符合性审查投标人的报价，有可能影响产品质量或者不能诚信履约的，应当要求其在评标现场合理的时间内提供书面说明，必要时提交相关证明材料；投标人不能证明其报价合理性的，评标委员会应当将其作为无效投标处理。**

3.3 投标文件的澄清

3.3.1 对于投标文件中含义不明确、同类问题表述不一致或者有明显文字和计算错误的内容，评标委员会应当以书面形式要求投标人作出必要的澄清、说明或者补正。

3.3.2 投标人的澄清、说明或者补正应当采用书面形式，并加盖公章，或者由法定代表人或其授权的代表签字或盖章。

***3.3.3 投标人的澄清、说明或者补正不得超出投标文件的范围或者改变投标文件的实质性内容。**

***3.3.4 评标委员会不接受投标人主动提出的澄清、说明或补正。**

3.4 评标结果

3.4.1 除第二章“投标人须知”前附表授权直接确定中标人外，评标委员会按照得分由高到低的顺序推荐中标候选人，并标明排序。

3.4.2 评标结果汇总完成后，除下列情形外，任何人不得修改评标结果：

- (1) 分值汇总计算错误的；
- (2) 分项评分超出评分标准范围的；
- (3) 评标委员会成员对客观评审因素评分不一致的；
- (4) 经评标委员会认定评分畸高、畸低的。

评标报告签署前，经复核发现存在以上情形之一的，评标委员会应当当场修改评标结果，并在评标报告中记载；评标报告签署后，采购人或者采购代理机构发现存在以上情形之一的，应当组织原评标委员会进行重新评审，重新评审改变评标结果的，书面报告本级财政部门。

3.4.3 评标委员会完成评标后，根据全体评标成员签字的原始评标记录和评标结果编写评标报告。

3.4.4 评标委员会成员对需要共同认定的事项存在争议的，应当按照少数服从多数的原则作出结论。持不同意见的评标委员会成员应当在评标报告上签署不同意见及理由，否则视为同意评标报告。

评标分值构成与评分标准表

	评分因素	评分标准
投标报价 评分标准 (30分)	价格扣除	供应商符合小微企业、监狱企业、残疾人福利性单位政策扶持规定的，按本节第 2.2 项规定进行价格扣除，用扣除后的价格参与投标报价评审。
	投标报价得分 30 分	满足招标文件要求且投标价格最低的投标报价为评标基准价，其价格分为满分。其他供应商的价格分统一按下列公示计算： 投标报价得分=（评标基准价/投标报价）×30
商务评分标准 (16分)	类似项目业绩 6分	2021 年 1 月 1 日以来投标人有类似项目业绩的，每有一份得 2 分，最多得 6 分。 评标时每一份业绩需 同时提供 合同、中标（成交）通知书，不提供或提供不全者不得分。
	服务承诺 10分	1、承诺完全按照招标文件内容提供维保服务的，提供承诺的得 2 分，未提供承诺的不得分； 2、承诺拟派服务人员未经采购人同意不得更换的，提供承诺的得 2 分，未提供承诺的不得分； 3、承诺免费对业主提出的服务建议进行修改，贴近项目实际并达到业主满意的，提供承诺的得 2 分，未提供承诺的不得分； 4、针对本项目提出的其他服务承诺，每有一项加 1 分，最多加 4 分； 以上内容不提供的不得分。
技术评分 标准（54分）	服务方案 (54分)	<p>(1) 项目服务整体管理方案及整体运作规划（8分）</p> <p>根据本项目内容及特点制定整体管理方案及整体运作规划，理解分析全面透彻、详尽、合理、针对性强，完全满足采购人需求的，得8分；</p> <p>项目服务整体管理方案及整体运作规划不全面、不详尽的，得6分；</p> <p>项目服务整体管理方案及整体运作规划不科学、不合理或者不能满足采购人需求的，得4分。</p> <p>(2) 管理方式和工作计划（7分）</p> <p>管理方式和工作计划全面、科学、合理，完全满足采购人需求</p>

		<p>的，得7分；</p> <p>管理方式和工作计划不全面、不合理的，得5分；</p> <p>管理方式和工作计划不科学、不合理或者不能满足采购人需求的，得3分。</p> <p>(3) 人员及设备配备、培训、管理（7分）</p> <p>拟派团队服务人员配备及拟投入本项目的备品、备件、检测仪器等设备配备齐全、配备计划合理，且提供的培训方案、管理方案全面、科学、合理，完全满足采购人需求的，得7分；</p> <p>拟派团队服务人员配备及拟投入本项目的备品、备件、检测仪器等设备配备不全面或者提供的培训方案、管理方案不详的，得5分；</p> <p>拟派团队服务人员配备及拟投入本项目的备品、备件、检测仪器等设备配备不科学、不合理或者未提供的培训方案、管理方案的，得3分。</p> <p>(4) 制度和档案的建立与管理方案（7分）</p> <p>制度和档案的建立与管理方案全面、科学、合理，完全满足采购人需求的，得7分；</p> <p>制度和档案的建立与管理方案不全面、不详的，得5分；</p> <p>制度和档案的建立与管理方案不科学、不合理或者不能满足采购人需求的，得3分。</p> <p>(5) 安全防范方案和作业效果保障措施（7分）</p> <p>安全防范方案和作业效果保障措施全面、科学、合理，完全满足采购人需求的，得7分；</p> <p>安全防范方案和作业效果保障措施不全面、不详的，得5分；</p> <p>安全防范方案和作业效果保障措施不科学、不合理或者不能满足采购人需求的，得3分。</p> <p>(6) 突发事件应急预案（8分）</p> <p>突发应急方案（包括但不限于：突发应急预案、突发应急服务人员、突发应急处置计划、突发应急处置流程及方法等）全面、科学、合理，完全满足采购人需求的，得8分；</p> <p>突发应急方案不全面、不详的，得6分；</p> <p>突发应急方案不科学、不合理或者不能满足采购人需求的，得4分。</p>
--	--	--

		<p>(7) 针对本项目内污水处理设备或系统常见故障分析及预防措施 (8分)</p> <p>针对本项目内污水处理设备或系统常见故障分析及预防措施全面、详尽、科学、合理，完全采购人需求的，得8分；</p> <p>针对本项目内污水处理设备或系统常见故障分析及预防措施不全面、不详尽的，得6分；</p> <p>针对本项目内污水处理设备或系统常见故障分析及预防措施不科学、不合理或者不能满足采购人的，得4分。</p> <p>(8) 运营期间的院内污水管网巡视方案 (2分)</p> <p>运营期间的院内污水管网巡视方案计划全面、科学、合理，完全满足采购人需求的，得2分；</p> <p>管理方式和工作计划不科学、不合理或者不能满足采购人需求的，得1分。</p> <p>以上内容不提供的不得分。</p>
--	--	--

第四章 政府采购合同条款（草案）

合同主要条款待供应商中标后签订合同时与采购人协商确定。最终文本是以采购人招标文件和中标人投标文件(包括评标时质询文件)相关内容为基础，经双方谈判后形成的合同文本。

污水处理站运维服务合同

甲方：

乙方：

根据《中华人民共和国政府采购法》、《中华人民共和国民法典》及_____（项目名称）的采购结果、采购文件，经双方协商一致，签订本合同。

第一条 服务概况

项目名称：河南科技大学第一附属医院开元院区肿瘤医院污水处理站服务外包项目

采购范围：主要内容为污水调试和运行、设备的维护保养与管理，污水站的卫生、安全等事项，配合医院污水处理工作的相关检查以及材料收集保存上报。确保医院的污水经消毒后排放达到《医疗机构水污染物排放标准》（GB18466-2016）。

服务期限：三年

服务地点：院方指定地点

质量标准：满足采购人需求，达到国家及行业合格标准。

第二条 服务内容

详见采购需求

第三条 双方责任及义务

1、甲方权利及义务：

1.1 甲方负责将医院污水通过化粪池经院区管网引进格栅渠；甲方需对特殊医疗废水及食堂含油废水有效处置后再排入污水处理站。甲方负责污水处理过程中栅渣及污泥等医疗危险废物的外运费用。

1.2 甲方负责向乙方免费提供正常用水用电。如有停电或与污水处理相关的调试项目需提前及时通知乙方，以便乙方对设备、设施采取保护措施。

1.3 甲方负责提供值班室、办公室、药剂仓库。开通固定联系电话，话费乙方负责。

1.4 如由甲方原因造成设施及设备停运或大修，乙方须及时向甲方请示办理相关停运维修手续，由此发生的排污及应急消毒药剂等费用由甲方承担。

1.5 甲方负责向乙方提供月、季度、年环保申报基础资料（如每月用水单据及排污证复印

件等相关资料)。

1.6 按合同规定, 按时向乙方支付污水处理技术(运营)费用。

2、乙方权利和义务

2.1 环境保护设施运行管理实行 24 小时值班制度(含法定节假日)。保证甲方设施排放污水达到 GB18466-2016《医疗机构水污染物排放标准》表 2 预处理标准限值要求。

2.2 独立承担因乙方原因污水排放经环保监测部门检查, 未达到上述排放标准引起的违法、违规责任及相应的处罚费用。

2.3 负责设备的养护维修及易损配件更换, 使设备在良好状态下运行, 延长使用寿命, 如因乙方操作不当导致设备损坏, 维修及更换费用由乙方承担。

2.4 负责院内污水管网的疏通, 防止污水漫溢, 及时清理栅渣、飘浮物和淤泥, 妥善处理好污水处理站的废渣、污泥的消毒等工作。

2.5 负责配合市环保局监测中心站污水处理监督抽样。

2.6 按环保设施运营要求, 及时准确向环保局及甲方有关部门申报污水排放月、季、年报, 并接受各级环保局、卫健委、卫生监督局的监督指导。

2.7 乙方工作人员如发生工伤事故, 由乙方负责。

2.8 环境保护设施设备各系统如出现故障和非正常情况需停止设施运行进行检修维修, 乙方负责向环保局有关部门及甲方书面发出设施停运报告。设施设备恢复正常后, 及时电话或书面回复环保局有关部门并告知甲方。

2.9 项目经理自备移动联系方式, 确保联络通畅。

第四条 管理原则

1、严格执行操作规程及管理制度, 以优秀的技术人才、高度的责任心和乙方的敬业信誉, 精心保养设备, 降低运行成本全心全意为甲方服务。在环保项目评先及与社会的交流中, 为甲方争光。

2、做好运行纪录及与甲方主管科室的协调、配合。

3、乙方工作人员在合同期内“三险保障”、劳动保护方面的问题由乙方承担。

第五条 支付方式

- 1、付款方式：合同签订后，按季度付款。
- 2、合同总价为：（¥ 元），每季付款额：（¥ 元）
- 3、付款时间：

第六条 合同期限

服务期限三年，自 年 月 日起至 年 月 日。

第七条 双方约定事项

- 1、本合同约定工作范围内乙方负责对甲方医疗污水处理。
- 2、污水站运营中出现设备故障需要进行设备及配件更换的 2000 元以内由乙方承担；超过 2000 元的由乙方及时提交更换申请、相应设备及配件由甲方另行采购。运营中的水、电、污泥清掏及外运处理的费用和相关事宜由甲方负责。
- 3、不可抗拒的自然灾害造成的损失，乙方不承担责任。
- 4、乙方所用员工应符合劳动法规及相关法律规定，如有违法、违规引发的一切劳动纠纷，由乙方承担。
- 5、本合同一式陆份，甲方执肆份、乙方执两份，具有同等法律效力，其中卫生主管部门备案一份
- 6、未尽事宜，双方协商解决。

甲方：河南科技大学第一附属医院

乙方：

签字：法定代表人：

签字：法定代表人：

授权代表：

授权代表：

联系人：

联系人：

联系电话：

联系电话：

签约地点：

时 间：

时 间：

河南科技大学第一附属医院

廉洁合同书

甲方：河南科技大学第一附属医院

乙方：

为进一步加强医疗卫生行风建设，规范医疗卫生机构医药购销行为，有效防范商业贿赂行为，营造公平交易、诚实守信的购销环境，经甲、乙双方协商，同意签订本合同，并共同遵守：

一、甲乙双方按照《中华人民共和国民法典》及医药产品购销合同约定购销药品、医用设备、医用耗材等医药产品。

二、甲方应当严格执行医药产品购销合同验收、入库制度，对采购医药产品及发票进行查验，不得违反有关规定合同外采购、违价采购或从非规定渠道采购。

三、甲方严禁接受乙方以任何名义、形式给予的回扣，不得将接受捐赠资助与采购挂钩。甲方工作人员不得参加乙方安排并支付费用的营业性娱乐场所的娱乐活动，不得以任何形式向乙方索要现金、有价证券、支付凭证和贵重礼品等。被迫接受乙方给予的钱物，应予退还，无法退还的，有责任如实向有关纪检监察部门反映情况。

四、严禁甲方工作人员利用任何途径和方式，为乙方统计医师个人及临床科室有关医药产品用量信息，或为乙方统计提供便利。

五、乙方不得以回扣、宴请等方式影响甲方工作人员采购或使用医药产品的选择权，不得在学术活动中提供旅游、超标准支付食宿费用。

六、乙方指定（ ）作为销售代表洽谈业务。销售代表必须在工作时间到甲方指定地点联系商谈，不得到住院部、门诊部、医技科室等推销医药产品，不得借故到甲方相关领导、部门负责人及相关工作人员家中访谈并提供任何好处费。

七、乙方如违反本合同，一经发现，甲方有权终止购销合同，并向有关卫生计生行政部门报告。如乙方被列入商业贿赂不良记录，则严格按照《国家卫生计生委关于建立医药购销领域商业贿赂不良记录的规定》（国卫法制发〔2013〕50号）相关规定处理。

八、本合同作为医药产品购销合同的重要组成部分，与购销合同一并执行，具有同等的法律效力。

九、本合同一式三份，甲、乙双方各执一份，甲方纪检监察部门（基层医疗卫生机构上报上级卫生计生行政部门）执一份，并从签订之日起生效。

(本页无正文)

甲方（盖章）：

乙方（盖章）：

法定代表人（授权代表）：

法定代表人（负责人）：

经办人签名：

经办人签名：

纪检监察部门：

年 月 日

年 月 日

第二卷

第五章 采购需求

一、项目概况

1、项目名称：河南科技大学第一附属医院开元院区肿瘤医院污水处理站服务外包项目

2、基本情况：河南科技大学第一附属医院开元院区肿瘤医院污水处理站设计污水排放量约为 1500m³/d，经处理后的水质达到中华人民共和国国家标准《医疗机构水污染物排放标准》（GB18466-2016）表 2 预处理相关要求和排放标准，若有最新标准颁布，按最新标准执行。项目预算：85 万元/年，共计 255 万元；运行服务期限：3 年；质量要求：达到国家及行业合格标准。

污水处理工艺：

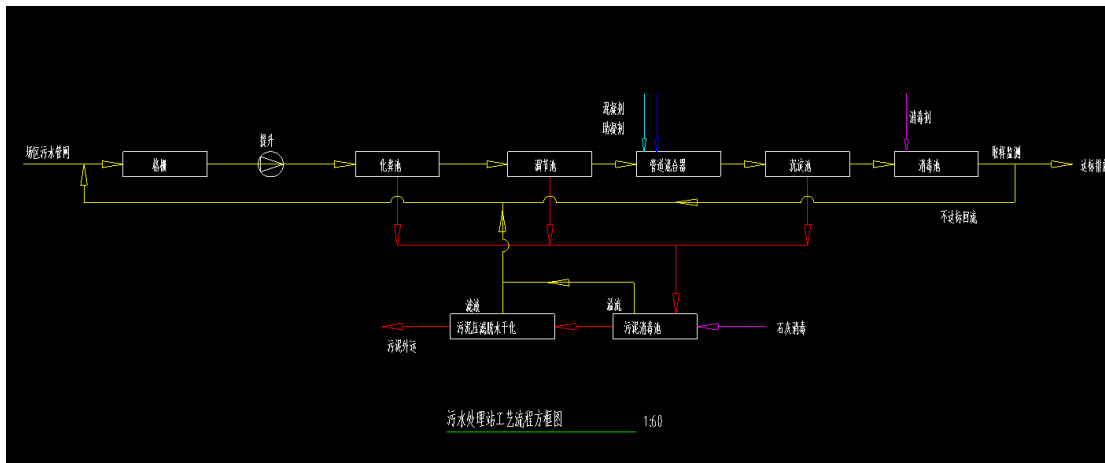

消毒方式：设计日处理能力为 1500m³/d，污水站消毒方式采用电解式次氯酸钠发生器，采用食盐作为原料，通过盐水溶液电解分解产生氯离子，以达到对污水进行有效消毒。消毒剂主要用量为食盐。

二、项目要求

（一）污水处理站托管运维服务要求

1、运营范围主要包括：

（1）承担污水处理站的日常管理与操作，包括：设备运行管理；保证污水处理设施的正常安全运行、污水处理工作状况记录；水质监测与自检记录；设备维护保养与数据管理等工作。

（2）防止污水漫溢，及时清理栅渣、飘浮物和淤泥，妥善处理好污水站的废渣、污泥的消毒、固危废处理等工作（不含危废外运）。

（3）负责消毒药剂采购、投放和贮存，保证污水处理符合国家标准。

- (4) 接受医院、生态环境部门、疾控中心等部门的安全监督管理。
- (5) 维持污水处理站的环境卫生等相关工作。
- (6) 运营期间组织污水站维修（费用另行协商）。
- (7) 废水在线监测设备的运维管理工作。
- (8) 按照排污许可证要求频次进行废水日常检测以及有效登记。
- (9) 院内污水站周边管网的疏通。
- (10) 做好运维人员的安全防护及健康保护。
- (11) 临时性环保报告的编制、所有排污许可信息及污染源监测信息的填报。
- (12) 污染防治设施运维管理人员技术培训、考核、安全及职业卫生防护管理及健康保护；
- (13) 设施运行应急预案的管理及提供专业技术实施服务；外排废水要求达到GB18466-2016《医疗机构水污染物排放标准》表 2 预处理标准限值要求,如有最新标准颁布,按最新标准执行。

2、污水处理设备维修保养的主要内容：

- (1) 严格按照设计要求或说明书要求，定期进行保养，并制定详细的设备维护保养表，执行严格的检查验收制度，将维护保养和验收记录存放在设备档案中；
- (2) 池体：调节池阀门、止回阀维护保养，保持阀门开关灵活，止回阀每月清理内部污物，防止损坏；阀门注油防锈；水位浮球及线路每天检查，浮球运行灵敏可靠；定期清理污泥池中污泥及垃圾；对护栏、爬梯、管道、支架和盖板等定期进行检查、维护；定期清理格栅池垃圾，经有效处理后装入医疗垃圾箱（医疗垃圾箱甲方提供），并运送至甲方指定院内地点。
- (3) 泵：定期检查各种污水泵、污泥泵的机械密封的密封情况；
- (4) 按照设计要求或说明书的要求，定期对电动机轴承、齿轮箱、机械密封、带座轴承等进行清洗、润滑，严格按照“四定”与“三过滤”规定进行；
- (5) 电气控制：每季度对电气运行状态进行检查，对排污泵、鼓风机、液位浮球、液位继电器、空气开关、交流接触器、过热保护器及控制开关、显示灯等运行情况进行检查；电气线路进行检查，防止线路断相、短路等故障；故障电气件及时维修、更换。根据污水处理设施需要，定期对污水处理站相关水池进行清理。
- (6) 消毒设备：每月对加药剂量泵进行检查，保持加药泵正常运行；加药管道、阀门及时检查，清理内部堵塞物，保持管路顺畅；除臭净化设备更换活性炭等。
- (7) 相关服务人员须经正式培训并取得污水处理设施操作合格证（污水处理工证书）；
- (8) 制定完善的员工培训方案、考核标准。

(9) 承担污水站所有设备的运营、维护、保养。污水站运营中出现设备故障需要进行设备及配件更换的 2000 元以内由投标人承担；超过 2000 元的由投标人及时提交更换申请、相应设备及配件由院方另行采购。运营中的水、电、污泥清掏及外运处理的费用和相关事宜由院方负责。

(10) 建立完整的运营档案资料等，长期保存。接受院方指派人员的管理和监督。

(11) 承担污水站运营工作中的办公用品（办公电脑、办公桌椅、档案柜等）、值班用品、生活用品；维持污水处理站的环境卫生。

(12) 污水处理站的运行日志、检测记录、设备维护保养记录、维修记录、培训记录、应急演练、污水排放记录表等需由供应商详实纪录并妥善保存，每月装订成册完整移交给院方。在服务期内，供应商有义务配合院方做好上级部门的监督检查工作，并提供相关材料。

(13) 值班室须按照 6s 管理要求进行管理。

(14) 运营单位应配置合理的运营管理机构和专业运维技术人员及经培训合格的污水处理工和其它专业人员，并配置合理的工具、器材等；具有保障运营项目正常、安全、高效运营的可靠机制。

(15) 配合医院污水智慧化建设，提供污水处理站运行数据以及相关技术支持。

3、污水站维保人员要求

(1) 应制定日常管理制度、值班人员职责、操作规程等工作制度。

(2) 污水处理设备维护至少需要 4 人（应具有相应资质和上岗证）驻场值守，保证正常运转，24 小时必须在岗。项目负责人要具有丰富的污水处理系统维保工作经验。其他技术人员应为具有相关专业工作经验的熟练技术工人。

(3) 值班人员应认真记录污水处理设备每日运行情况，化验员应按要求进行水质化验并做好记录，采购方专人对加药、采样、化验等工作进行现场监管。

(4) 投标人派驻现场的维保人员需遵守招标人的规章制度，服从招标人的指挥和管理。

(5) 维保人员在实施维保过程中，因操作不当导致事故或设备受损的，由成交供应商负全部责任（如有争议，聘请第三方进行评估裁定）。

(6) 如果投标人没有及时并按要求完成维保工作，出现事故或安全隐患给招标人或第三人造成损失的应负责全部赔偿。

(7) 如果维修工作影响到医院的正常工作或暂停使用污水处理系统时，成交供应商应提前向招标人书面申请，经招标人同意后，方可进行维修。

(二) 在线监测设备运维要求

1、现场维护内容主要包括：

(1) 流量计:检查流量计是否正常工作。

(2) 对废水流量、余氯值检测在线分析仪器进行维护校验。

(3) 此处未提及的维护内容，按相关仪器说明书及相关法规、标准的要求进行仪器维护保养、易耗品的定期更换工作。

2、运维要求：

(1) 在线监测设备运维要符合《污染源自动监控设施运行管理办法》(环发[2008]6号)、H1/T 标准及当地环保单位最新要求等相关规定。应按照国家与当地相关法律法规和标准要求，建立健全管理制度。常年备有日常运行、维护所需的各种耗材或关键部件。

(2) 运营方需承担比对、运营双重任务。负责自动监测数据的质量控制，定期对设备进行校准和季度比对监测，并存记录，形成污染源在线监测系统运行比对报告，保障自动监测数据的准确。

(3) 运营工作人员遵守工作现场的各项规章制度等。工作人员需持证上岗，并遵守采购方的现场安全作业要求。在已建设完成的自动监测设施基础上，全面负责监控设施的日常维护、校准、运行工作，负责仪器设备的耗材、易损件供应及更换，确保所运营监测设施在部件完好时的正常运转。

(4) 运营方应建立运营记录、易损件更换记录、重要配件更换记录，保证运营现场井然有序。负责提供自动监测设施校准使用的标准物质，标准物质应在有效期内。设备、管道及各种试剂等有标识规定的，运营方应按要求标识进行工作。采购产品所带的标识，应保持完整无缺，任何人不得损坏。

(5) 运营方开始执行合同时，需备足定期更换件、易损件，购买周期长的零件须提前申请采购，绝不允许设备故障后因零部件供应原因导致延期修复。

三、报价要求

每年外包费用概算表

序号	名称	规格	数量	单位	单价	合计	备注
1	电解盐	食用细盐（不含碘）					
2	聚合氯化铝（PAC）	有效铝含量为 30%					
3	聚丙烯酰胺（PAM）	分子量为 1200 万					
4	单中高效杀菌剂	有效氯含量>10%					
5	在线系统运维费	/					
6	在线季度监测	/					

7	宽带专线 (联通)	环保专线					
8	人工费	保证污水站 24 小时 正常运转。					
9	人工培训费	培训费(参加国家 培训取得上岗证)					
10	年劳保费	一次性手套、劳保 鞋、橡胶手套、工 作服、防护眼睛 等。					
11	日常化验	运行按照《医疗机 构水污染物排放标 准》(GB18466- 2016)要求及运行 需要做好日常检测 工作,提供完整的 化验检验记录。					余氯、 PH 值 日常频 次的化 验
12	除臭活性炭	防潮型,碘值 600					每年更 换 2-3 次,约 2m ³ /次
13	备品备件	阀门,管件等					日常保 养使用
14	管理费	负责污水站运行人 员管理、培训、安 全及环保风险等全 部费用					/
15	税费						/
16	利润						

注:各供应商可按上述格式自行编制投标报价明细表。以上外包费用不含废水及废气第三方检测、污泥清掏及处理等工作,医院另行委托。(格栅产生的废弃物清理在外包服务范围内)

四、服务地点

院方指定地点。

五、服务期

服务期:三年。

第三卷

第六章 投标文件格式

_____（项目名称）

投 标 文 件

采购编号：

投标人：_____（盖单位章）

法定代表人（单位负责人）或其委托代理人：_____（签字或签章）

_____年_____月_____日

目 录

- 一、投标函及开标一览表
- 二、法定代表人（单位负责人）身份证明（适用于无委托代理人的情况）
- 二、授权委托书（适用于有委托代理人的情况）
- 三、商务和技术偏差表
- 四、分项报价表
- 五、资格审查资料
- 六、服务方案
- 七、享受政府采购政策扶持的证明材料（如有时提供）
- 八、其他资料

一、投标函及开标一览表

1.1 投标函

_____（采购人名称）：

1. 我方已仔细研究了_____（项目名称）招标文件（采购编号：_____）的全部内容，愿意以人民币（大写）_____（小写：_____）的投标总报价提供招标文件要求的全部服务，服务期限：_____并按合同约定履行义务。

2. 我方的投标文件包括下列内容：

- （1）投标函及开标一览表；
- （2）法定代表人（单位负责人）身份证明或授权委托书；
- （3）商务和技术偏差表；
- （4）分项报价表；
- （5）资格审查资料；
- （6）服务方案；
- （7）享受政府采购政策扶持的证明材料（如有时提供）；
- （8）其他。

投标文件的上述组成部分如存在内容不一致的，以开标一览表为准。

3. 我方承诺除商务和技术偏差表列出的偏差外，我方响应招标文件的全部要求。

4. 我方承诺在招标文件规定的投标有效期内不撤销投标文件。

5. 如我方中标，我方承诺：

- （1）在收到中标通知书后，在中标通知书规定的期限内与你方签订合同；
- （2）在签订合同时不向你方提出附加条件；
- （3）按照招标文件要求提交履约保证金；
- （4）在合同约定的期限内完成合同规定的全部义务。

6. 我方在此声明，所递交的投标文件及有关资料内容完整、真实和准确，且不存在第二章“投标人须知”第 1.4.4 项规定的任何一种情形。

7. _____（其他补充说明）。

投 标 人：_____（盖单位章）

法定代表人（单位负责人）或其委托代理人：_____（签字或盖章）

地 址：_____

电 话：_____

传 真：_____

邮政编码：_____

_____年_____月_____日

1.2 开标一览表

项目名称	_____（项目名称）
投标人名称	
投标总报价	大写： _____ 小写： _____
投标范围	
服务地点	
服务期限	
服务质量 （质量标准）	
投标有效期	90 日历天
投标保证金	无
其他声明	

投 标 人： _____（盖单位章）

法定代表人（单位负责人）或其委托代理人： _____（签字或盖章）

_____年_____月_____日

二、法定代表人（单位负责人）身份证明

投标人名称：_____

姓名：_____性别：_____年龄：_____职务：_____

系_____（投标人名称）的法定代表人（单位负责人）。

特此证明。

附：法定代表人（单位负责人）身份证复印件。

注：本身份证明需由投标人加盖单位公章。

投标人：_____（单位公章）

_____年_____月_____日

二、授权委托书

本人_____（姓名）系_____（投标人名称）的法定代表人（单位负责人），现委托_____（姓名）为我方代理人。代理人根据授权，以我方名义签署、澄清确认、递交、撤回、修改投标文件、签订合同和处理有关事宜，其法律后果由我方承担。

委托期限：_____。

代理人无转委托权。

附：法定代表人（单位负责人）身份证复印件及委托代理人身份证复印件

注：本授权委托书需由投标人加盖单位公章并由其法定代表人（单位负责人）和委托代理人签字。

投 标 人：_____（单位公章）

法定代表人（单位负责人）：_____（签字）

身份证号码：_____

委托代理人：_____（签字）

身份证号码：_____

_____年_____月_____日

三、商务和技术偏差表

(1) 商务偏差表

序号	招标文件章节及条款号	投标文件章节及条款号	偏差说明
1			
2			
3			
4			
5			
.....			

投标人保证：除商务和技术偏差表列出的偏差外，投标人响应招标文件的全部要求。

投 标 人：_____（盖单位章）

法定代表人（单位负责人）或其委托代理人：_____（签字或盖章）

_____年_____月_____日

(2) 技术偏差表

序号	招标文件章节及条款号	投标文件章节及条款号	偏差说明
1			
2			
3			
4			
5			
.....			

投标人保证：除商务和技术偏差表列出的偏差外，投标人响应招标文件的全部要求。

投 标 人：_____（盖单位章）

法定代表人（单位负责人）或其委托代理人：_____（签字或盖章）

_____年_____月_____日

四、分项报价表

序号	名称	规格	数量	单位	单价	合计	备注
1	电解盐	食用细盐（不含碘）					
2	聚合氯化铝（PAC）	有效铝含量为30%					
3	聚丙烯酰胺（PAM）	分子量为1200万					
4	单中高效杀菌剂	有效氯含量>10%					
5	在线系统运维费	/					
6	在线季度监测	/					
7	宽带专线（联通）	环保专线					
8	人工费	保证污水站24小时正常运转。					
9	人工培训费	培训费（参加国家培训取得上岗证）					
10	年劳保费	一次性手套、劳保鞋、橡胶手套、工作服、防护眼睛等。					
11	日常化验	运行按照《医疗机构水污染物排放标准》（GB18466-2016）要求及运行需要做好日常检测工作，提供完整的化验检验记录。					余氯、PH值日常频次的化验
12	除臭活性炭	防潮型，碘值600					每年更换2-3次，约2m ³ /次
13	备品备件	阀门，管件等					日常保养使用
14	管理费	负责污水站运行					/

		人员管理、培训、安全及环保风险等全部费用					
15	税费						/
16	利润						
每年度费用合计				元			
三年费用合计				元			

投标人(盖章): _____

法定代表人(单位负责人)或其委托代理人: _____ (签字或盖章)

日期: _____

六、服务方案

服务方案包括但不限于以下内容（格式自拟）：

- 1、项目服务整体管理方案及整体运作规划；
- 2、管理方式和工作计划；
- 3、人员及设备配备、培训、管理；
- 4、制度和档案的建立与管理方案；
- 5、安全防范方案和作业效果保障措施；
- 6、突发事件应急预案；
- 7、针对本项目内污水处理设备或系统常见故障分析及预防措施；
- 8、运营期间的院内污水管网巡视方案；
- 9、其他。

七、享受政府采购政策扶持的证明资料

(如有时提供)

1、中小企业声明函(服务)

本公司(联合体)郑重声明,根据《政府采购促进中小企业发展管理办法》(财库(2020)46号)的规定,本公司(联合体)参加(单位名称)的(项目名称)采购活动,服务全部由符合政策要求的中小企业承接。相关企业(含联合体中的中小企业、签订分包意向协议的中小企业)的具体情况如下:

1. (标的名称),属于(采购文件中明确的所属行业);承建(承接)企业为(企业名称),从业人员_____人,营业收入为_____万元,资产总额为_____万元¹,属于(中型企业、小型企业、微型企业);

2. (标的名称),属于(采购文件中明确的所属行业);承建(承接)企业为(企业名称),从业人员_____人,营业收入为_____万元,资产总额为_____万元¹,属于(中型企业、小型企业、微型企业);

.....

以上企业,不属于大企业的分支机构,不存在控股股东为大企业的情形,也不存在与大企业的负责人为同一人的情形。

本企业对上述声明内容的真实性负责。如有虚假,将依法承担相应责任。

企业名称(盖章):

日 期:

说明:

1、从业人员、营业收入、资产总额填报上一年度数据,无上一年度数据的新成立企业可不填报。

2、填写前请认真阅读《关于印发中小企业划型标准规定的通知》(工信部联企业[2011]300号)和《关于印发〈政府采购促进中小企业发展管理办法〉的通知》(财库(2020)46号)相关规定。

3、未按上述要求提供、填写的,评审时不予以考虑。

2、残疾人福利性单位声明函

本单位郑重声明，根据《财政部 民政部 中国残疾人联合会关于促进残疾人就业政府采购政策的通知》（财库〔2017〕141号）的规定，本单位为符合条件的残疾人福利性单位，且本单位参加_____单位的_____项目采购活动提供本单位制造的货物（由本单位承担工程/提供服务），或者提供其他残疾人福利性单位制造的货物（不包括使用非残疾人福利性单位注册商标的货物）。

本单位对上述声明的真实性负责。如有虚假，将依法承担相应责任。

单位名称（盖章）：_____

日期：_____

3、监狱企业证明文件

省级以上监狱管理局、戒毒管理局（含新疆生产建设兵团）出具的属于监狱企业的证明文件。

八、其他资料

第七章 政府采购政策

需落实的政府采购政策包括但不限于以下内容

一、关于小、微企业及产品

1、政府采购政策：

1.1 《政府采购促进中小企业发展管理办法》（财库〔2020〕46号）

1.2 《工业和信息化部、国家统计局、国家发展和改革委员会、财政部关于印发中小企业划型标准规定的通知》（工信部联企业〔2011〕300号）

2、附声明函（无声明函评审时不予价格扣除优惠）

政府采购促进中小企业发展管理办法

第一条 为了发挥政府采购的政策功能，促进中小企业健康发展，根据《中华人民共和国政府采购法》、《中华人民共和国中小企业促进法》等有关法律法规，制定本办法。

第二条 本办法所称中小企业，是指在中华人民共和国

境内依法设立，依据国务院批准的中小企业划分标准确定的中型企业、小型企业和微型企业，但与大企业的负责人为同一人，或者与大企业存在直接控股、管理关系的除外。

符合中小企业划分标准的个体工商户，在政府采购活动中视同中小企业。

第三条 采购人在政府采购活动中应当通过加强采购需求管理，落实预留采购份额、价格评审优惠、优先采购等措施，提高中小企业在政府采购中的份额，支持中小企业发展。

第四条 在政府采购活动中，供应商提供的货物、工程或者服务符合下列情形的，享受本办法规定的中小企业扶持政策：

（一）在货物采购项目中，货物由中小企业制造，即货物由中小企业生产且使用该中小企业商号或者注册商标；

（二）在工程采购项目中，工程由中小企业承建，即工程施工单位为中小企业；

（三）在服务采购项目中，服务由中小企业承接，即提供服务的人员为中小企业依照《中华人民共和国劳动合同法》订立劳动合同的从业人员。

在货物采购项目中，供应商提供的货物既有中小企业制造货物，也有大型企业制造货物的，不享受本办法规定的中小企业扶持政策。

以联合体形式参加政府采购活动，联合体各方均为中小企业的，联合体视同中小企业。其中，联合体各方均为小微企业的，联合体视同小微企业。

第五条 采购人在政府采购活动中应当合理确定采购项目的采购需求，不得以企业注册资本、资产总额、营业收入、从业人员、利润、纳税额等规模条件和财务指标作为供应商的资格要求或者评审因素，不得在企业股权结构、经营年限等方面对中小企业实行差别待遇或者歧视待遇。

第六条 主管预算单位应当组织评估本部门及所属单位政府采购项目，统筹制定面向中小企业预留采

购份额的具体方案，对适宜由中小企业提供的采购项目和采购包，预留采购份额专门面向中小企业采购，并在政府采购预算中单独列示。

符合下列情形之一的，可不专门面向中小企业预留采购份额：

（一）法律法规和国家有关政策明确规定优先或者应当面向事业单位、社会组织等非企业主体采购的；

（二）因确需使用不可替代的专利、专有技术，基础设施限制，或者提供特定公共服务等原因，只能从中小企业之外的供应商处采购的；

（三）按照本办法规定预留采购份额无法确保充分供应、充分竞争，或者存在可能影响政府采购目标实现的情形；

（四）框架协议采购项目；

（五）省级以上人民政府财政部门规定的其他情形。除上述情形外，其他均为适宜由中小企业提供的情形。

第七条 采购限额标准以上，200 万元以下的货物和服务采购项目、400 万元以下的工程采购项目，适宜由中小企业提供的，采购人应当专门面向中小企业采购。

第八条 超过 200 万元的货物和服务采购项目、超过 400 万元的工程采购项目中适宜由中小企业提供的，预留该部分采购项目预算总额的 30%以上专门面向中小企业采购，其中预留给小微企业的比例不低于 60%。预留份额通过下列措施进行：

（一）将采购项目整体或者设置采购包专门面向中小企业采购；

（二）要求供应商以联合体形式参加采购活动，且联合体中中小企业承担的部分达到一定比例；

（三）要求获得采购合同的供应商将采购项目中的一部分分包给一家或者多家中小企业。

组成联合体或者接受分包合同的中小企业与联合体内其他企业、分包企业之间不得存在直接控股、管理关系。

第九条 对于经主管预算单位统筹后未预留份额专门面向中小企业采购的采购项目，以及预留份额项目中的非预留部分采购包，采购人、采购代理机构应当对符合本办法规定的小微企业报价给予 6%—10%（工程项目为 3%—5%）的扣除，用扣除后的价格参加评审。适用招标投标法的政府采购工程建设项目，采用综合评估法但未采用低价优先法计算价格分的，评标时应当在采用原报价进行评分的基础上增加其价格得分的 3%—5%作为其价格分。

接受大中型企业与小微企业组成联合体或者允许大中型企业向一家或者多家小微企业分包的采购项目，对于联合协议或者分包意向协议约定小微企业的合同份额占到合同总金额 30%以上的，采购人、采购代理机构应当对联合体或者大中型企业的报价给予 2%—3%（工程项目为 1%—2%）的扣除，用扣除后的价格参加评审。适用招标投标法的政府采购工程建设项目，采用综合评估法但未采用低价优先法计算价格分的，评标时应当在采用原报价进行评分的基础上增加其价格得分的 1%—2%作为其价格分。组成联合体或者接受分包的小微企业与联合体内其他企业、分包企业之间存在直接控股、管理关系的，不享受价格扣

除优惠政策。

价格扣除比例或者价格分加分比例对小型企业和微型企业同等对待，不作区分。具体采购项目的价格扣除比例或者价格分加分比例，由采购人根据采购标的相关行业平均利润率、市场竞争状况等，在本办法规定的幅度内确定。

第十条 采购人应当严格按照本办法规定和主管预算单位制定的预留采购份额具体方案开展采购活动。预留份额的采购项目或者采购包，通过发布公告方式邀请供应商后，符合资格条件的中小企业数量不足 3 家的，应当中止采购活动，视同未预留份额的采购项目或者采购包，按照本办法九条有关规定重新组织采购活动。

第十一条 中小企业参加政府采购活动，应当出具本办法规定的《中小企业声明函》（附 1），否则不得享受相关中小企业扶持政策。任何单位和个人不得要求供应商提供《中小企业声明函》之外的中小企业身份证明文件。

第十二条 采购项目涉及中小企业采购的，采购文件应当明确以下内容：

（一）预留份额的采购项目或者采购包，明确该项目或相关采购包专门面向中小企业采购，以及相关标的及预算金额；

（二）要求以联合体形式参加或者合同分包的，明确联合协议或者分包意向协议中中小企业合同金额应当达到的比例，并作为供应商资格条件；

（三）非预留份额的采购项目或者采购包，明确有关价格扣除比例或者价格分加分比例；

（四）规定依据本办法规定享受扶持政策获得政府采购合同的，小微企业不得将合同分包给大中型企业，中型企业不得将合同分包给大型企业；

（五）采购人认为具备相关条件的，明确对中小企业在资金支付期限、预付款比例等方面的优惠措施；

（六）明确采购标对应的中小企业划分标准所属行业；

（七）法律法规和省级以上人民政府财政部门规定的其他事项。

第十三条 中标、成交供应商享受本办法规定的中小企业扶持政策的，采购人、采购代理机构应当随中标、成交结果公开中标、成交供应商的《中小企业声明函》。

适用招标投标法的政府采购工程建设项目，应当在公示中标候选人时公开中标候选人的《中小企业声明函》。

第十四条 对于通过预留采购项目、预留专门采购包、要求以联合体形式参加或者合同分包等措施签订的采购合同，应当明确标注本合同为中小企业预留合同。其中，要求以联合体形式参加采购活动或者合同分包的，应当将联合协议或者分包意向协议作为采购合同的组成部分。

第十五条 鼓励各地区、各部门在采购活动中允许中小企业引入信用担保手段，为中小企业在投标（响应）保证、履约保证等方面提供专业化服务。鼓励中小企业依法合规通过政府采购合同融资。

第十六条 政府采购监督检查、投诉处理及政府采购行政处罚中对中小企业的认定，由货物制造商或

者工程、服务供应商注册登记所在地的县级以上人民政府中小企业主管部门负责。

中小企业主管部门应当在收到财政部门或者有关招标投标行政监督部门关于协助开展中小企业认定函后 10 个工作日内做出书面答复。

第十七条 各地区、各部门应当对涉及中小企业采购的预算项目实施全过程绩效管理，合理设置绩效目标和指标，落实扶持中小企业有关政策要求，定期开展绩效监控和评价，强化绩效评价结果应用。

第十八条 主管预算单位应当自 2022 年起向同级财政部门报告本部门上一年度面向中小企业预留份额和采购的具体情况，并在中国政府采购网公开预留项目执行情况(附 2)。未达到本办法规定的预留份额比例的，应当作出说明。

第十九条 采购人未按本办法规定为中小企业预留采购份额，采购人、采购代理机构未按照本办法规定要求实施价格扣除或者价格加分的，属于未按照规定执行政府采购政策，依照《中华人民共和国政府采购法》等国家有关规定追究法律责任。

第二十条 供应商按照本办法规定提供声明函内容不实的，属于提供虚假材料谋取中标、成交，依照《中华人民共和国政府采购法》等国家有关规定追究相应责任。

适用招标投标法的政府采购工程建设项目，投标人按照本办法规定提供声明函内容不实的，属于弄虚作假骗取中标，依照《中华人民共和国招标投标法》等国家有关规定追究相应责任。

第二十一条 财政部门、中小企业主管部门及其工作人员在履行职责中违反本办法规定及存在其他滥用职权、玩忽职守、徇私舞弊等违法违纪行为的，依照《中华人民共和国政府采购法》、《中华人民共和国公务员法》、《中华人民共和国监察法》、《中华人民共和国政府采购法实施条例》等国家有关规定追究相应责任；涉嫌犯罪的，依法移送有关国家机关处理。

第二十二条 对外援助项目、国家相关资格或者资质管理制度另有规定的项目，不适用本办法。

第二十三条 关于视同中小企业的其他主体的政府采购扶持政策，由财政部会同有关部门另行规定。

第二十四条 省级财政部门可以会同中小企业主管部门根据本办法的规定制定具体实施办法。

第二十五条 本办法自 2021 年 1 月 1 日起施行。《财政部 工业和信息化部关于印发〈政府采购促进中小企业发展暂行办法〉的通知》(财库〔2011〕181 号)同时废止。

附：中小企业声明函

关于印发中小企业划型标准规定的通知

工信部联企业〔2011〕300号

各省、自治区、直辖市人民政府，国务院各部委、各直属机构及有关单位：

为贯彻落实《中华人民共和国中小企业促进法》和《国务院关于进一步促进中小企业发展的若干意见》（国发〔2009〕36号），工业和信息化部、国家统计局、发展改革委、财政部研究制定了《中小企业划型标准规定》。经国务院同意，现印发给你们，请遵照执行。

工业和信息化部 国家统计局

国家发展和改革委员会 财政部

二〇一一年六月十八日

中小企业划型标准规定

一、根据《中华人民共和国中小企业促进法》和《国务院关于进一步促进中小企业发展的若干意见》（国发〔2009〕36号），制定本规定。

二、中小企业划分为中型、小型、微型三种类型，具体标准根据企业从业人员、营业收入、资产总额等指标，结合行业特点制定。

三、本规定适用的行业包括：农、林、牧、渔业，工业（包括采矿业，制造业，电力、热力、燃气及水生产和供应业），建筑业，批发业，零售业，交通运输业（不含铁路运输业），仓储业，邮政业，住宿业，餐饮业，信息传输业（包括电信、互联网和相关服务），软件和信息技术服务业，房地产开发经营，物业管理，租赁和商务服务业，其他未列明行业（包括科学研究和技术服务业，水利、环境和公共设施管理业，居民服务、修理和其他服务业，社会工作，文化、体育和娱乐业等）。

四、各行业划型标准为：

（一）农、林、牧、渔业。营业收入 20000 万元以下的为中小微型企业。其中，营业收入 500 万元及以上的为中型企业，营业收入 50 万元及以上的为小型企业，营业收入 50 万元以下的为微型企业。

（二）工业。从业人员 1000 人以下或营业收入 40000 万元以下的为中小微型企业。其中，从业人员 300 人及以上，且营业收入 2000 万元及以上的为中型企业；从业人员 20 人及以上，且营业收入 300 万元及以上的为小型企业；从业人员 20 人以下或营业收入 300 万元以下的为微型企业。

（三）建筑业。营业收入 80000 万元以下或资产总额 80000 万元以下的为中小微型企业。其中，营业收入 6000 万元及以上，且资产总额 5000 万元及以上的为中型企业；营业收入 300 万元及以上，且资产总额 300 万元及以上的为小型企业；营业收入 300 万元以下或资产总额 300 万元以下的为微型企业。

（四）批发业。从业人员 200 人以下或营业收入 40000 万元以下的为中小微型企业。其中，从业人员 20 人及以上，且营业收入 5000 万元及以上的为中型企业；从业人员 5 人及以上，且营业收入 1000 万元及以上的为小型企业；从业人员 5 人以下或营业收入 1000 万元以下的为微型企业。

（五）零售业。从业人员 300 人以下或营业收入 20000 万元以下的为中小微型企业。其中，从业人员 50 人及以上，且营业收入 500 万元及以上的为中型企业；从业人员 10 人及以上，且营业收入 100 万元及以上的为小型企业；从业人员 10 人以下或营业收入 100 万元以下的为微型企业。

（六）交通运输业。从业人员 1000 人以下或营业收入 30000 万元以下的为中小微型企业。其中，从业人员 300 人及以上，且营业收入 3000 万元及以上的为中型企业；从业人员 20 人及以上，且营业收入 200 万元及以上的为小型企业；从业人员 20 人以下或营业收入 200 万元以下的为微型企业。

（七）仓储业。从业人员 200 人以下或营业收入 30000 万元以下的为中小微型企业。其中，从业人员 100 人及以上，且营业收入 1000 万元及以上的为中型企业；从业人员 20 人及以上，且营业收入 100 万元及以上的为小型企业；从业人员 20 人以下或营业收入 100 万元以下的为微型企业。

（八）邮政业。从业人员 1000 人以下或营业收入 30000 万元以下的为中小微型企业。其中，从业人员 300 人及以上，且营业收入 2000 万元及以上的为中型企业；从业人员 20 人及以上，且营业收入 100 万元及以上的为小型企业；从业人员 20 人以下或营业收入 100 万元以下的为微型企业。

（九）住宿业。从业人员 300 人以下或营业收入 10000 万元以下的为中小微型企业。其中，从业人员 100 人及以上，且营业收入 2000 万元及以上的为中型企业；从业人员 10 人及以上，且营业收入 100 万元及以上的为小型企业；从业人员 10 人以下或营业收入 100 万元以下的为微型企业。

（十）餐饮业。从业人员 300 人以下或营业收入 10000 万元以下的为中小微型企业。其中，从业人员 100 人及以上，且营业收入 2000 万元及以上的为中型企业；从业人员 10 人及以上，且营业收入 100 万元及以上的为小型企业；从业人员 10 人以下或营业收入 100 万元以下的为微型企业。

（十一）信息传输业。从业人员 2000 人以下或营业收入 100000 万元以下的为中小微型企业。其中，从业人员 100 人及以上，且营业收入 1000 万元及以上的为中型企业；从业人员 10 人及以上，且营业收入 100 万元及以上的为小型企业；从业人员 10 人以下或营业收入 100 万元以下的为微型企业。

（十二）软件和信息技术服务业。从业人员 300 人以下或营业收入 10000 万元以下的为中小微型企业。其中，从业人员 100 人及以上，且营业收入 1000 万元及以上的为中型企业；从业人员 10 人及以上，且营业收入 50 万元及以上的为小型企业；从业人员 10 人以下或营业收入 50 万元以下的为微型企业。

（十三）房地产开发经营。营业收入 200000 万元以下或资产总额 10000 万元以下的为中小微型企业。其中，营业收入 1000 万元及以上，且资产总额 5000 万元及以上的为中型企业；营业收入 100 万元及以上，且资产总额 2000 万元及以上的为小型企业；营业收入 100 万元以下或资产总额 2000 万元以下的为微型企业。

（十四）物业管理。从业人员 1000 人以下或营业收入 5000 万元以下的为中小微型企业。其中，从业人员 300 人及以上，且营业收入 1000 万元及以上的为中型企业；从业人员 100 人及以上，且营业收入

500 万元及以上的为小型企业；从业人员 100 人以下或营业收入 500 万元以下的为微型企业。

（十五）租赁和商务服务业。从业人员 300 人以下或资产总额 120000 万元以下的为中小微型企业。其中，从业人员 100 人及以上，且资产总额 8000 万元及以上的为中型企业；从业人员 10 人及以上，且资产总额 100 万元及以上的为小型企业；从业人员 10 人以下或资产总额 100 万元以下的为微型企业。

（十六）其他未列明行业。从业人员 300 人以下的为中小微型企业。其中，从业人员 100 人及以上的为中型企业；从业人员 10 人及以上的为小型企业；从业人员 10 人以下的为微型企业。

五、企业类型的划分以统计部门的统计数据为依据。

六、本规定适用于在中华人民共和国境内依法设立各类所有制和各种组织形式的企业。个体工商户和本规定以外的行业，参照本规定进行划型。

七、本规定的中型企业标准上限即为大型企业标准的下限，国家统计局据此制定大中小微型企业的统计分类。国务院有关部门据此进行相关数据分析，不得制定与本规定不一致的企业划型标准。

八、本规定由工业和信息化部、国家统计局会同有关部门根据《国民经济行业分类》修订情况和企业发展变化情况适时修订。

九、本规定由工业和信息化部、国家统计局会同有关部门负责解释。

十、本规定自发布之日起执行，原国家经贸委、原国家计委、财政部和国家统计局 2003 年颁布的《中小企业标准暂行规定》同时废止。

关于进一步加大政府采购支持中小企业力度的通知

财库〔2022〕19号

各中央预算单位，各省、自治区、直辖市、计划单列市财政厅（局），新疆生产建设兵团财政局：

为贯彻落实《国务院关于印发扎实稳住经济一揽子政策措施的通知》（国发〔2022〕12号）有关要求，做好财政政策支持中小企业纾困解难工作，助力经济平稳健康发展，现就加大政府采购支持中小企业力度有关事项通知如下：

一、严格落实支持中小企业政府采购政策。各地区、各部门要按照国务院的统一部署，认真落实《政府采购促进中小企业发展管理办法》（财库〔2020〕46号）的规定，规范资格条件设置，降低中小企业参与门槛，灵活采取项目整体预留、合理预留采购包、要求大企业与中小企业组成联合体、要求大企业向中小企业分包等形式，确保中小企业合同份额。要通过提高预付款比例、引入信用担保、支持中小企业开展合同融资、免费提供电子采购文件等方式，为中小企业参与采购活动提供便利。要严格按照规定及时支付采购资金，不得收取没有法律法规依据的保证金，有效减轻中小企业资金压力。

二、调整对小微企业的价格评审优惠幅度。货物服务采购项目给予小微企业的价格扣除优惠，由财库〔2020〕46号文件规定的6%—10%提高至10%—20%。大中型企业与小微企业组成联合体或者大中型企业向小微企业分包的，评审优惠幅度由2%—3%提高至4%—6%。政府采购工程的价格评审优惠按照财库〔2020〕46号文件的规定执行。自本通知执行之日起发布采购公告或者发出采购邀请的货物服务采购项目，按照本通知规定的评审优惠幅度执行。

三、提高政府采购工程面向中小企业预留份额。400万元以下的工程采购项目适宜由中小企业提供的，采购人应当专门面向中小企业采购。超过400万元的工程采购项目中适宜由中小企业提供的，在坚持公开公正、公平竞争原则和统一质量标准的前提下，2022年下半年面向中小企业的预留份额由30%以上阶段性提高至40%以上。发展改革委会同相关工程招投标行政监督部门完善工程招投标领域落实政府采购支持中小企业政策相关措施。省级财政部门要积极协调发展改革、工业和信息化、住房和城乡建设、交通、水利、商务、铁路、民航等部门调整完善工程招投标领域有关标准文本、评标制度等规定和做法，并于2022年6月30日前将落实情况汇总报财政部。

四、认真做好组织实施。各地区、各部门应当加强组织领导，明确工作责任，细化执行要求，强化监督检查，确保国务院部署落实到位，对通知执行中出现的问题要及时向财政部报告。

本通知自2022年7月1日起执行。

财 政 部

2022年5月30日

二、关于监狱企业

1、政府采购政策

财政部、司法部关于政府采购支持监狱企业发展有关问题的通知（财库【2014】68号）

关于监狱企业：视同小微企业。

2、附证明材料

提供由省级以上监狱管理局、戒毒管理局（含新疆生产建设兵团）出具的属于监狱企业的证明文件，否则评审时不予价格扣除优惠。

三、关于促进残疾人就业的政府采购政策

1、政府采购政策

关于促进残疾人就业政府采购政策的通知（财库〔2017〕141号）

关于残疾人福利性单位：视同小微企业。残疾人福利性单位属于小型、微型企业的，不重复享受政策。

2、附声明函（无声明函评审时不予价格扣除优惠）

四、其他政府采购政策